

900 Profistar / Speedstar
AR 890 Profistar / Speedstar
UAR 870 Profistar / Speedstar
GUAR 850 Profistar / Speedstar
AGUAR 830 Profistar / Speedstar

BIZTASÁGI ELŐÍRÁSOK

Üzembe helyezés előtt a kezelési utasítást és a biztonsági előírásokat olvassuk el, és tartsuk be azokat!

A figyelmeztető és a veszélyre felhívó jelek

Ebben a kezelési utasításban minden olyan helyet, mely a biztonsággal foglalkozik, ezzel a jellel láttunk el. A biztonságra vonatkozó előírásokat a többi felhasználónak is adja tovább!



Veszély!

Ezzel ábrával jelöljük azon leírásokat, melyeknek a figyelmen kívül való hagyása esetében, az Ön vagy az embertársainak élete, testi épsége veszélyeztetett helyzetbe kerülhet.

☞ Teendők a veszély elkerülésére.



Vigyázat!

Ehhez a jelöléshez tartozó leírás figyelmen kívül való hagyása esetében a gépben károsodás léphet fel.

☞ Teendők a gépet érintő veszély elkerülésére.



Figyelem!

Ezzel az ábrával jelöltük meg azokat a leírásokat ahol a gép hatásosabb, gazdaságosabb kihasználására utalunk.



Fontos!

Ezzel az ábrával jelöltük meg azokat a megjegyzéseket, melyeket az összeszerelés és szétszerelés közben szem előtt kell tartani.



Környezet!

Ezzel az ábrával jelöltük meg azokat a leírásokat melyek be nem tartása a környezetet veszélyezteti.

A környezetre veszélyes anyagok (pl. fáradt olaj) nem megfelelő kezelése és/vagy ártalmatlanítása veszélyezteti a környezetet.

A szecskázón elhelyezett figyelmeztető és utasító táblák fontos adatokat tartalmaznak a veszélytelen üzemeltetéshez. Ezek betartása az Ön biztonságát szolgálja!

A rendeltetésnek megfelelő üzemeltetés

Az önjáró szecskázó kizárólag a mezőgazdasági munkálatokban szokványos felhasználásra volt tervezve (rendeltetésszerű felhasználás).

Minden ezen túlnyúló felhasználás nem rendeltetésszerű felhasználásnak számít; az ezekből származó károkért a gyártó nem vállal felelősséget; a kockázatot kizárólag a felhasználóra hárul.

Az előírt karbantartási és ápolási munkák be nem tartása szintén a garancia elvesztéséhez vezet!

Csak azon személyek dolgozhatnak a géppel, akik a lehetséges veszélyeket ismerik, és a gépre vonatkozó balesetvédelmi oktatásban részesültek!

A gépekre vonatkozó speciális balesetvédelmi előírásokon kívül tartsák be az általános balesetvédelmi előírásokat, egészségvédelmi szabályokat, valamint az StVZO előírásait.

A gépen végrehajtott bármilyen változtatás, amit a gyártó beleegyezése nélkül hajtottak végre, kizárja a gyártó bármilyen felelősségét!

Általános balesetvédelmi előírások

1. Ebben a kezelési utasításban leírtakon túl vegye figyelembe mindenkor az általános balesetvédelmi és biztonsági előírásokat is.
2. Országúti közlekedésnél tartsa be a mindenkori közlekedési előírásokat!
3. A munka megkezdése előtt ismerkedjen meg a kezelőelemekkel, mert a munka során az már túl késő. Utazás közben ez már túl késő!
4. A motor indítását megelőzően győződjön meg arról, hogy a sebességváltó fokozatkapcsolója "0" helyzetben van-e, és az összes védőburkolat a helyén található-e.
5. A motor indítása csak a vezetőülésből történik. A motort nem szabad az önindító csatlakozásának rövire zárásával indítani, mivel ebben az esetben a gépjármű azonnal mozgásba lendülhet!
6. Indulás előtt a közeli teret ellenőrizni (gyermekek!). Az elegendő kilátásra figyelni! –Biztonságból egyed dudálni!
7. A gép motorját ne járassuk zárt helyiségben!
8. A vezető testhezálló ruhában kell legyen. A lazán viselhető ruhákat kerülni!

9. Az üzemanyaggal való bánás elővigyázatosságot igényel. – Magas gyúlélyveszély. Az üzemanyagot soha ne tölts nyílt láng vagy gyúlélyt okozó szikrák közelében. Tankolásnál nem szabad dohányozni!
10. Tankolás előtt a motort mindig leállítani és a slusszkulcsot kihúzni. Az utántöltése zárt terekben tilos! A kilóccsant üzemanyagot azonnal le kell törölni!
11. A gyúlélyveszély elkerülése érdekében a gépjárművet tisztán kell tartani!
12. Legyen elővigyázatos ha fékfolyadékkal vagy akkumulátor-savval dolgozik! Mérgező és maró hatású!

Személyek szállítása, utasok, kezelőszemélyzet

1. A második ülésen csak olyan személy foglalhat helyet, aki a gépkezelőt tanítja, ill. a gép használatára oktatja.
2. Ezen kívül személyek szállítása a géppel nem engedélyezett.

A géppel való közlekedés

1. Az engedélyezett tengelyterhelést ne lépjük túl.
2. A gép kormányozhatósága, sebessége, az útviszonyokhoz való alkalmazkodása nagymértékben függ a beépített adapterektől. Különös figyelemmel járjunk el a géppel dombos terepen a géppel történő forduláskor! A munka alkalmával, a géppel való forduláskor lejtős terepen, különös óvatossággal járjunk el! Dombos terepen ne váltsunk sebességet!
3. 7%-nál nagyobb lejtőkön feltétlenül az 1. fokozatba kell váltani (motorfék)!
4. Országúti közlekedés alkalmával a lengéscsillapítást szigorúan be kell kapcsolni.
5. Haladó gép vezetőfülkéjét sohase hagyjuk el!
6. Országúti közlekedés alkalmával a lábfékpedálokat egymással reteszelni kell.
7. A kiálló géprészeket az országúti közlekedésnél vissza kell hajtani, vagy leszerelni a gépről.
8. A kidobótornyot a gép hosszanti tengelyébe hajtjuk és a kezelőpedált rögzítjük.
9. Hidraulikus toronyemelővel a tornyot teljesen leengedjük a tartójába. Az érvényes közlekedési előírásokat tartjuk be!

10. A szecskázón elhelyezett figyelmeztető és utasító táblák fontos adatokat tartalmaznak a veszélytelen üzemeltetéshez. Ezek betartása az Ön biztonságát szolgálja!
11. Közlekedés vagy munka előtt a visszapillantó tükröket úgy állítsuk be, hogy az út és a munkaterület jól belátható legyen.
12. Minden indulás előtt ellenőrizzük a fékek működését és a fékolajsztintet! Csak a gyártó által előírt fékolajat használjuk és az előírásoknak megfelelően cseréljük le azt. Vigyázat! A fékolaj mérgező hatású maró folyadék. – Mérgező és maró hatású! A Fáradt fékolajat az előírásoknak megfelelően semmisítjük meg.
13. Minden elindulás előtt ellenőrizzük a hajtott és kormányzott kerekek abroncsnyomását! Lásd: Műszaki adatok, "Abroncsméretek és abroncsnyomások":
14. Álló motorral vagy a hidraulikus kormányrásegítés kiesése esetén a kormányzáshoz lényegesen nagyobb erőre van szükség.
15. A fékrendszerben vagy a kormányban fellépő hibák esetében, azonnal állítsuk le a gépet és gondoskodjunk annak a szakszerű javításáról. Az üzemzavarokat azonnal meg kell szüntetni!

Előtétadapterek (kukoricaadapter és kiegészítő berendezések)

1. Amennyiben felemelt vágóasztal alatt végzünk munkát, azt biztosan támasszuk alá!
2. Az előtétadapterek leszerelése, valamint az utánfutó csatlakoztatásánál különös óvatossággal járjunk el!
3. A behúzószervek mint például a szalagok, hengerek, láncok, csigakerekek és hasonlóak, funkciójukból kifolyólag, konstrukciós módszerekkel nem biztosíthatók be teljesen; ezért működés közben ezekhez a mozgásban levő alkatrészekhez viszonyítva egy elégséges biztonsági távolságot kell be tartani! Ez természetesen érvényes az összes kiegészítőberendezésre is.
4. A szecskázó kidobótornyának a hatósugarában személyek nem tartózkodhatnak.
5. A szecskázó burkolata alatt veszélyes vágószerszámok találhatók. Ezek a gép kikapcsolása után szabadon tovább forognak, ezért azok teljes leállításáig ne közelítsünk azokhoz!

6. A szecskázó és az adapter között csak akkor tartózkodhat személy, ha a gépet gurulás ellen lebiztosítottuk, kézifékkal és/vagy kerékkítámasztó-ékkal.
7. Adaptereket vagy vontatott utánfutót csak a gyárilag beépített kisereléssel csatlakoztathatjuk a gépre. A vonóhorog maximális terhelhetőségét mindenkor vegyük figyelembe!
8. Az utánfutót előírászerűen csatlakoztassuk a gépre. A rácsatlakoztatás alkalmával, különös figyelemmel és óvatossággal járjunk el.
9. Az utánfutó lekapcsolásakor annak biztos, stabil helyzetéről gondoskodni kell!
10. Adapterek felszerelése alkalmával a hátsóhíd terhelését biztosítani kell, a kormányozhatóság érdekében.

A gép elhagyása

1. A gépet kézifékkal és kítámasztóékkal gurulás ellen biztosítjuk. Motort leállítani, slusszkulcsot kihúzni és szükség esetén a vezetőfülkét lezárni!
2. Működő motor mellett sohase hagyjuk a gépet magára.
3. Amennyiben a gépet leállítjuk, az adaptereket engedjük le a hidraulikával a talajra.

Légkondicionáló berendezés

1. A légkondicionáló berendezés R 134 A FKW hűtőközeggel van feltöltve. Az FKW hűtőközeg nem kerülhet ki a levegőbe. Ezért legyen különösen elővigyázatos, amikor a légkondicionáló berendezésen dolgozik.
2. Karbantartási, javítási munkákat csak szakszervizek végezhetnek! A hűtőközeget le kell szívatni és az újbóli felhasználásra előkészíteni!

Pótsúlyok

Ha a szecskázó, ha felszerelt kukoricaadapterrel közlekedik, pótsúlyokat kell hátul az U alakú ráámára felszerelni. Amennyiben adapter nélkül, vagy pedig rendfeszedővel dolgozunk, a pótsúlyokat el kell távolítani.

Alapszabály

Minden üzembevitelkor ellenőrizzük a gép üzem és közlekedésbiztonságát!

Zajsztint

A vezető fülénél mért zajsztint értéke a különböző típusoknál: A zajsztintek a vezető fülénél, a vezetőfülkében, becsukott kabinajtó mellett ISO 5131 szerint:

JAGUAR 900	85,0 dB (A)
JAGUAR 890	85,0 dB (A)
JAGUAR 870	86,0 dB (A)
JAGUAR 850	86,0 dB (A)
JAGUAR 830	86,0 dB (A)

Karbantartás

1. A karbantartási, javítási munkáknál, a zavarok elhárításánál csak kikapcsolt hajtómű és álló motor mellett dolgozunk! A gyújtáskulcsot a munka alatt vegyük ki a gyújtáskapcsolóból!
2. A nagy nyomás alatt kilépő folyadékok (üzemanyag, hidraulikus olaj stb.) áthatolhatnak a bőrön és súlyos sebeket okozhatnak, ezért azonnal orvoshoz kell velük fordulni, ellenkező esetben súlyos fertőzést okozhatnak!
3. Az elektromos berendezésen folytatott munkák alkalmával alapvetően kapcsoljuk ki az akkumulátor áramtalanító főkapcsolóját!
4. Vigyázat a hűtő zárjának kinyitásakor. Forró motor esetén a hűtő nyomás alatt áll!
5. Az olajat, üzemanyagokat és szűrőket előírászerűen kell ártalmatlanítani!
6. A gumibroncsok felszerelése elegendő szakismeretet és előírászerű szerelőszerszámokat feltételez!
7. Alacsonyan lógó villanyvezetékek esetén a szükséges biztonsági távolságot betartani (szükség esetén vigyázni a rádió és adóntennákra).
8. A hidraulikus berendezésen csak szakszervizek végezhetnek javítási munkálatokat.
9. A gépen és a motornál végzett karbantartási munkálatoknál alapvetően ki kell kapcsolni az akkumulátor áramtalanító kapcsolóját.
10. A szecskázókés utánállításakor illetve kicserélésekor a szecskázódobot rögzíteni kell és a késéleket le kell takarni. A sérülések elkerülése érdekében **használjunk védőkesztyűt!**

11. A szecskázókések köszörülés alkalmával veszélyhelyzetet hozhatnak létre – a teljes biztonság nem érhető el, ha a funkciót meg akarjuk tartani – ezért különös óvatossággal kell eljárni, és megfelelő távolságot, kell betartani.

Baleset-elhárítási utalások

A gép hajtásait a motor leállítása után a gép nem biztosítja le automatikusan.

Ezenkívül a beállításnál szükség lehet a hajtások forgatása.

Ezért következőre figyeljünk:

1. Beállítási, tisztítási és karbantartási munka előtt kapcsoljuk ki a főhajtást, állítsuk le a motort és kapcsoljuk ki az akkumulátor-elváltató kapcsolót.
2. A főhajtás kikapcsolása után utánfutnak a hajtások. Feltétlenül várjuk meg, hogy leálljanak.
3. Ha a cséplődobnál munkát végzünk, akkor azt le kell blokkolni. Ehhez használjuk a géppel szállított speciális szerszámot. – Kesztyűt hordjunk!
4. Biztosítsuk, hogy más személyek ne tudják elindítani a gépet vagy a hajtásokat fordítani.

Nyomástároló

Különösen vigyázzon, ha a nyomástárolónál végez el munkát! A nyomástárolók magas nyomás alatt állnak!

Szeleppel irányított nyomástárolóknál, mint pl. a kormányzóautomatánál, először lazítsa a rövidzárlócsavart a nyomástárolónál, mielőtt elkezdi a javítás. Ez a hidraulikus nyomás leépítéséhez szükséges.

Fagyálló hűtőközeg – lehetséges veszélyek. Biztonsági tudnivalók



Veszély!

A hűtőközeg könnyen gyúlékony anyag.
A hűtőközeget gyerekektől elzárva tárolja!

A hűtőközegekből kiszabaduló gőzök álmoságot, kábasságot okozhatnak.

A többszöri érintkezés eredményeként kemény, berepedezett bőr alakulhat ki.

Az alábbi tünetek jelentkezhetnek:

- a szemek izgatása
- a légutak izgatása
- fejfájás
- szédülés

Nagy mennyiségű hűtőközeg hatására a központi idegrendszerben a következő tünetek jelentkezhetnek:

- légszomj
- eszméletvesztés

Ha a hűtőközeget lenyelték:

- rosszullet
- hányás
- májkárosodás

Teendők elsősegély esetén:

Ha a hűtőközeget belélegezték:

- Az érintett személyek részére biztosítson friss levegőt, és a tüneteknek megfelelően forduljon szakorvoshoz.
- Az érintett személyt távolítsa el a veszélyeztetett körzetből.

Ha a hűtőközeg szembe került:

- Sok vízzel, több percen át alaposan öblítse ki. Szükség esetén forduljon orvoshoz.

Ha a hűtőközeg bőrrel érintkezett:

- Sok vízzel és szappannal alaposan mossa le, a szennyezett, átitatott ruhadarabokat haladéktalanul vegye le, a bőrizgatás (bőrpír, stb.) esetén forduljon orvoshoz.

Ha a hűtőközeget lenyelték:

- Ne hánytassa a beteget, hanem azonnal forduljon orvoshoz.

Hulladékkezelés



Környezet!

A fagyálló hűtőközeget ne öntse ki, előírás szerinti kezeléséről gondoskodjon.

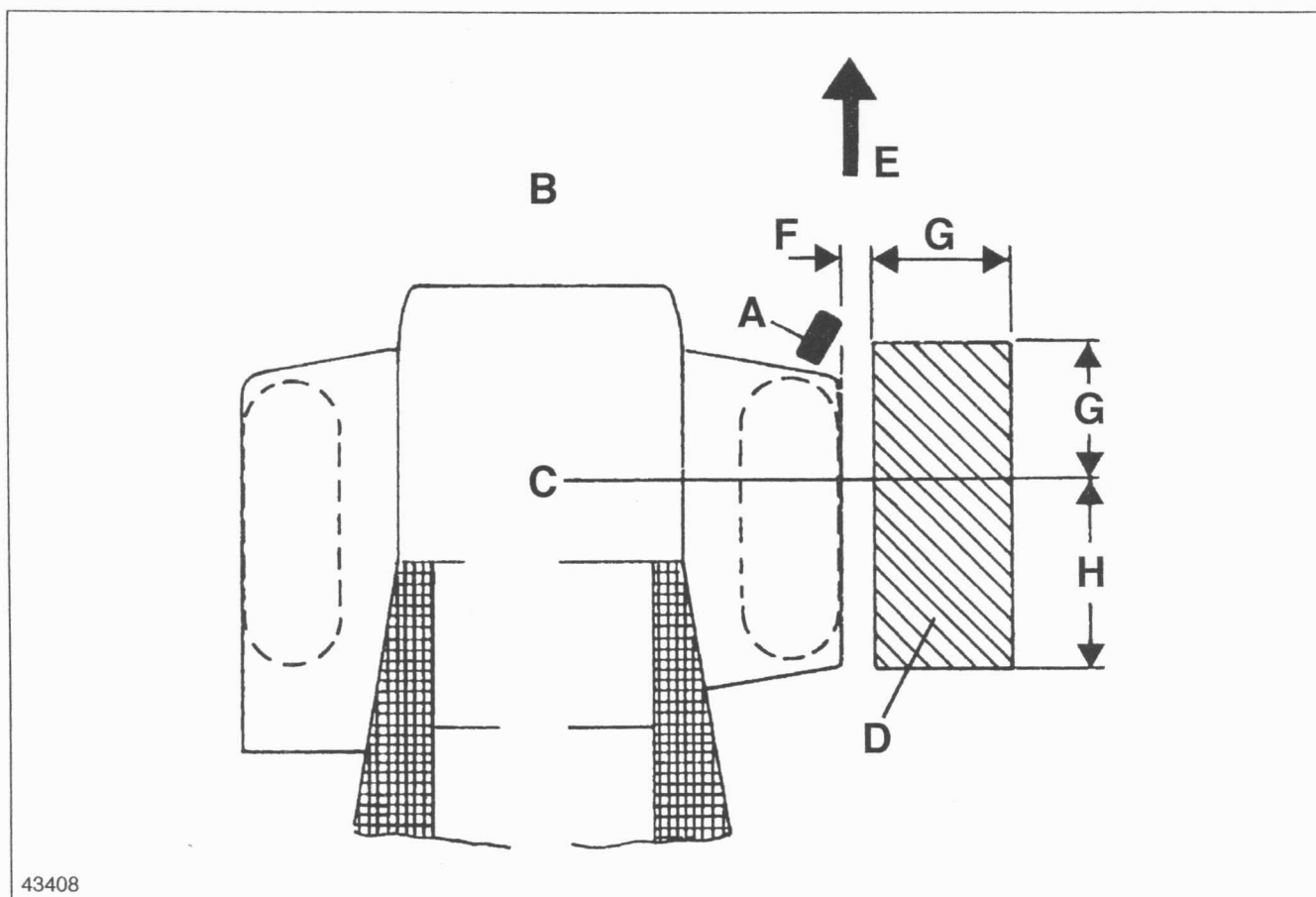

43408

1



43409

2

Indulási tükör – jobb oldal

(nem minden ország részére)

- A = indulási tükör
- B = a szecskázó felületben
- C = a gépkezelő szeme
- D = belátható terület
- E = haladási irány

Az indulási tükröt a megadott méreteknak megfelelően állítsuk be. Indulás előtt győződjön meg arról, hogy senki sem tartózkodik a belátható területen (D) belül.

Méretek:

- F = 0,2 m
- G = 1,0 m
- H = 1,25 m

(1., 2. ábra)



3

Alátéték

(a ... gépjárműszámig
a ... gépjárműszámtól a ... gépjárműszámig)

2 kerékkitámasztóéket mindig kéznél tartson.

A kerékkitámasztóékek (U) baloldalt találhatók a lépcsőnél.

(3. ábra)

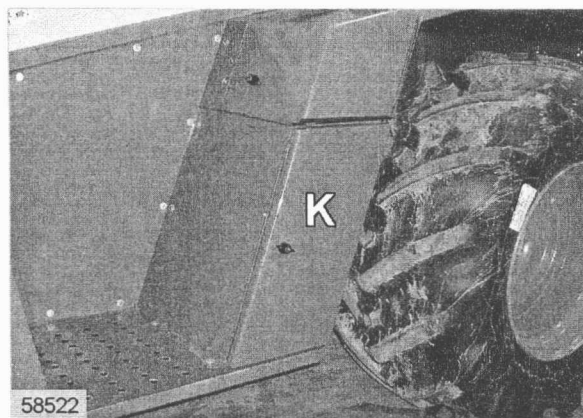

4

Alátéték

(a ... gépjárműszámtól a ... gépjárműszámig
a ... gépjárműszámtól)

2 kerékkitámasztóéket mindig kéznél tartson.

A kerékkitámasztó ékek (U) a burkolat (K) mögött, bal oldalt találhatók, a fellépőn.

(4., 5. ábra)

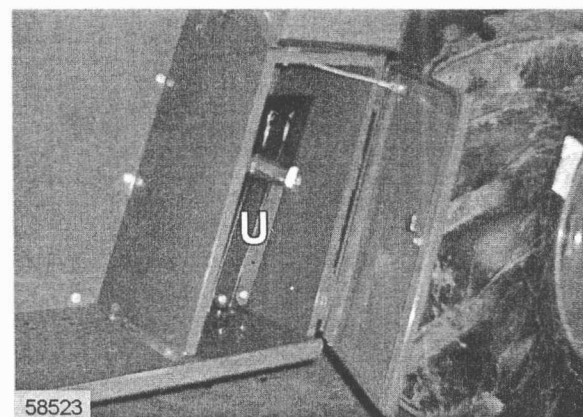

5

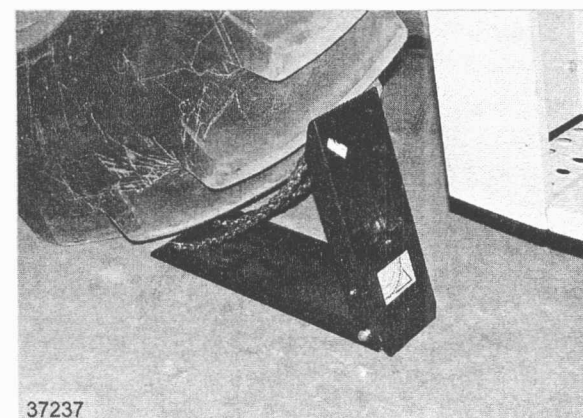

6

A kerékkitámasztó ékek felszerelése

A kerékkitámasztó ékeket mindig mindkét oldalon a hajtókerekek elé vagy mögé (domboldali fekvés szerint) helyezze el.

A kerékkitámasztó ékeket mindig úgy szerelje fel, hogy ne tudjon elgurulni a gép.

Teljesen hajtja ki a kerékkitámasztó ékeket és úgy helyezze el, hogy a hajtó kerekekhez sorosan álljanak.

(6. ábra)

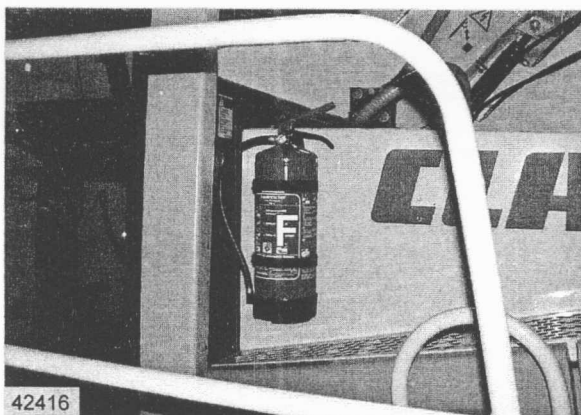

42416

Tűzoltó készülékek

A szecsakázó üzemtől fel van szerelve egy tűzoltó készülékkel.

Üzembehelyezés előtt szerelje fel a tűzoltó készüléket (F) a bal oldalon, a fülke mögött található oldalsó burkolatra.

Évente, legalább kétevenként, ellenőrizze a tűzoltó készülék üzemképességét. Ehhez a gyártási dátum vagy a végleges ellenőrzés dátuma a tűzoltó készüléken érvényes.

- 7 Más országokban más ellenőrzési köz érvényes. Az utasítások a tűzoltó készüléken a megfelelő országban érvényesek

(7. ábra)

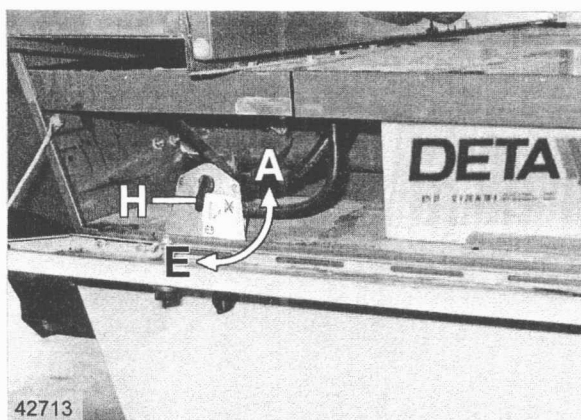

42713

Akkumulátor-elválasztókapcsoló

Az elválasztókapcsolóval (H) meg lehet szakítani a gép egész áramellátását.

E = BE (jobbra tekeréssel bekapcsol)

A = KI (balra tekeréssel kikapcsol)

Vészhelyzetben és naponta a betakarítás végén kapcsolja ki az elválasztókapcsolót.



Vigyázat!

- 8 Járó motornál ne kapcsolja ki az akkumulátor-elválasztókapcsolót.

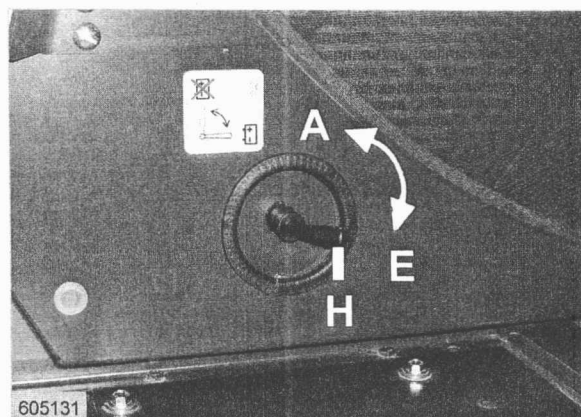

605131

- 9 (8. ábra) a ... gépjárműszámig
a ... gépjárműszámtól a ... gépjárműszámig
- (9. ábra) a ... gépjárműszámtól
a ... gépjárműszámig a ... gépjárműszámtól

MATRICÁK FIGYELMEZTETŐ ÁBRÁKKAL

Ahol a gépen veszélyhelyzet áll fenn, mindenütt figyelmeztető ábrákat, helyeztünk el. A figyelmeztető ábrák segítséget nyújtanak a veszélyhelyzet felismeréséhez. Az ábrák utalnak a megfelelő viselkedési formára amivel a veszélyt elkerülhetjük.

A matricák helyét a gépen és a rövid szövegszerű magyarázatot a következőkben találják meg.

A matricák CLAAS alkatrész-száma a szöveg előtt található.

A számok () mutatják meg a matricák elhelyezését a gépen az ábra alapján.

A meghibásodott vagy a felismerhetetlenné vált matricákat azonnal ki kell cserélni.

Ha azon géprészeket cseréljük le, ahol matricák találhatóak, akkor az új géprészekre matricát kell felragasztani.

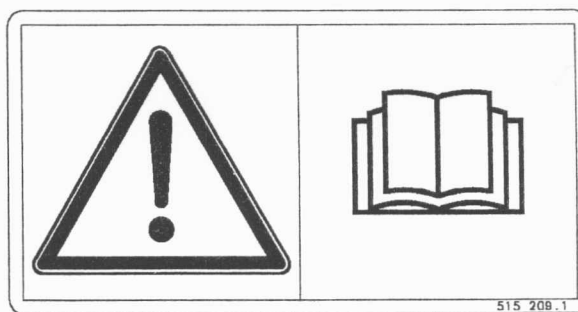
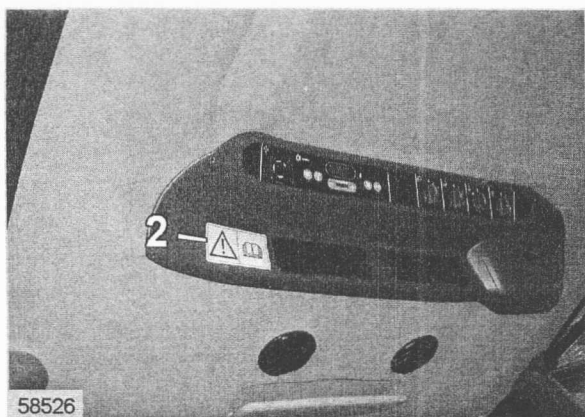

1

0515 209.1 (2)

Üzembehelyezés előtt a "Használati és kezelési utasítás"-t, valamint a biztonsági előírásokat olvassuk el és vegyük figyelembe!

(1., 2. ábra)

2



3

0514 946.1 (2)

Üzembehelyezés előtt a "Használati és kezelési utasítás"-t, valamint a biztonsági előírásokat olvassuk el és vegyük figyelembe!

(3., 4. ábra)

4

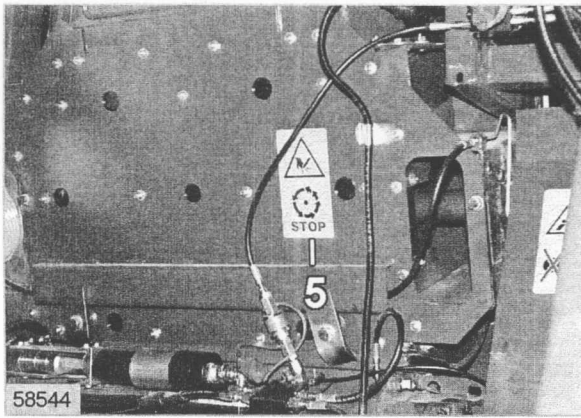

58544

5

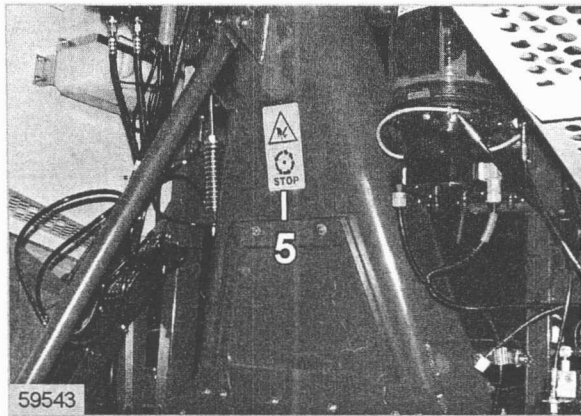

59543

6

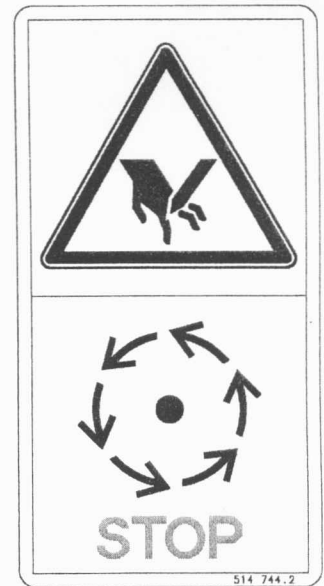

7

0514 744.2 (5)

Mozgásban levő gépkatrészeket ne érintsünk meg.
Várjuk ki, míg azok nyugalmi helyzetbe kerülnek.

(5., 6., 7. ábra)

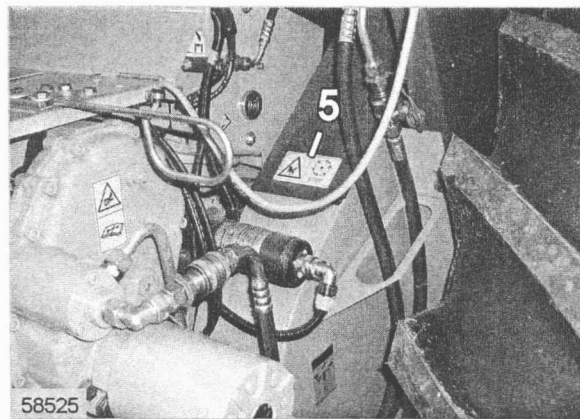
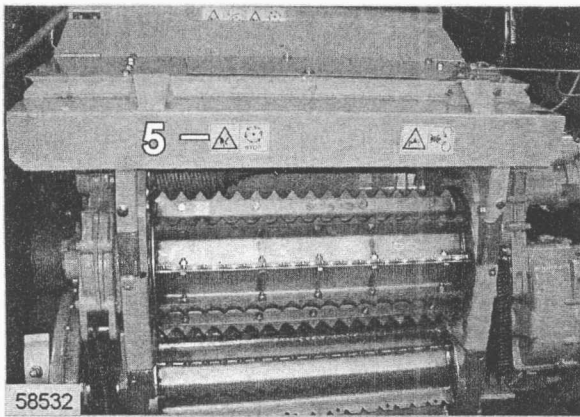

11

8

0514 896.1 (5)

Mozgásban levő gépalkatrészeket ne érintsünk meg. Várjuk ki, míg azok nyugalmi helyzetbe kerülnek.

(8., 9., 10., 11. ábra)

9

10

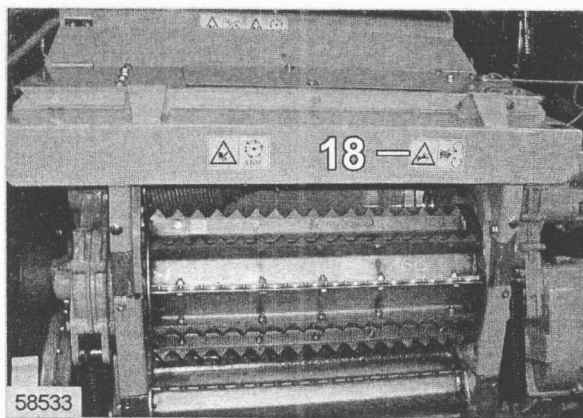

12

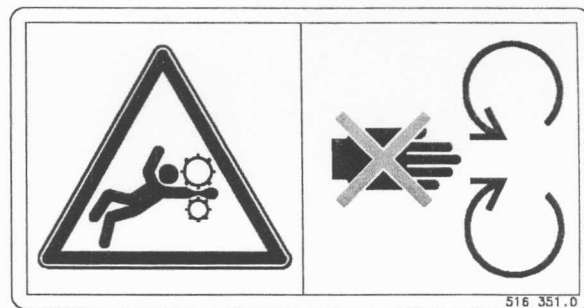

13

0516 351.0 (18)

A forgó gépelemektől tartson megfelelő biztonságos távolságot.

(12., 13. ábra)

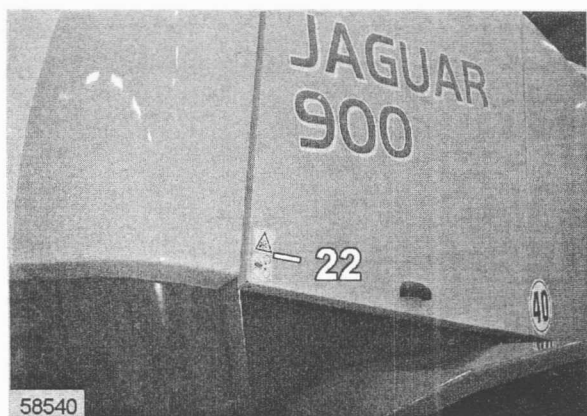

14

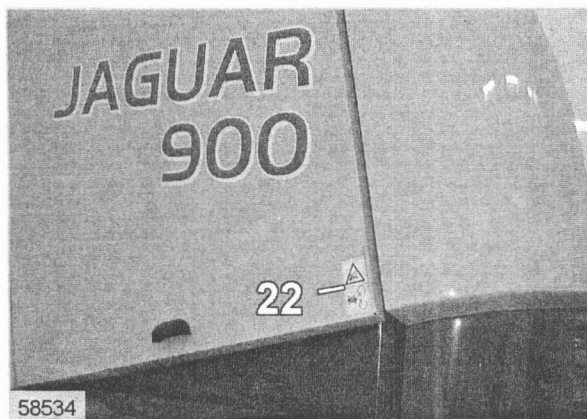

15



16

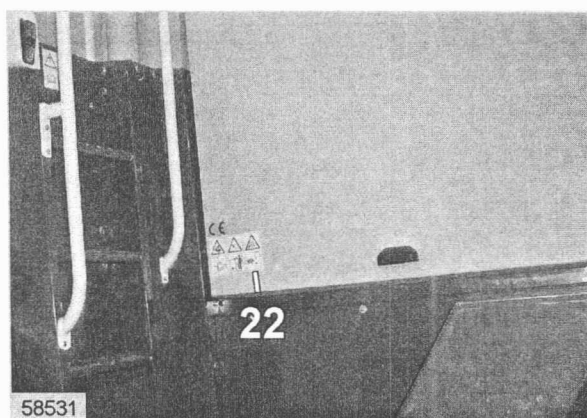

17



18

0516 039.0 (22)

A védőburkolatot járó motor mellett ne nyissuk ki, ill. ne távolítsuk el!

(14., 15., 16., 17., 18. ábra)



19

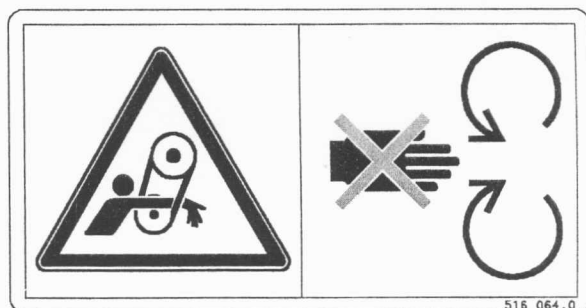

20

0516 064.0 (22)

A védőburkolatot járó motor mellett ne nyissuk ki, ill.
ne távolítsuk el!

(19., 20. ábra)



21

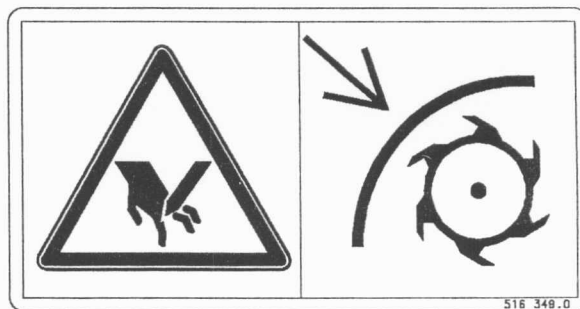

22

0516 349.0 (23)

A védőburkolatot járó motor mellett ne nyissuk ki, ill. ne távolítsuk el!

(21., 22. ábra)

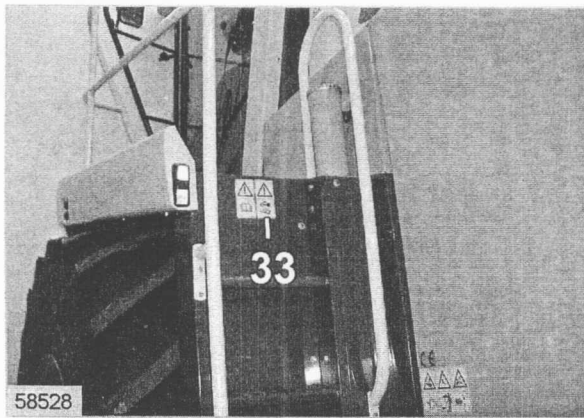

23

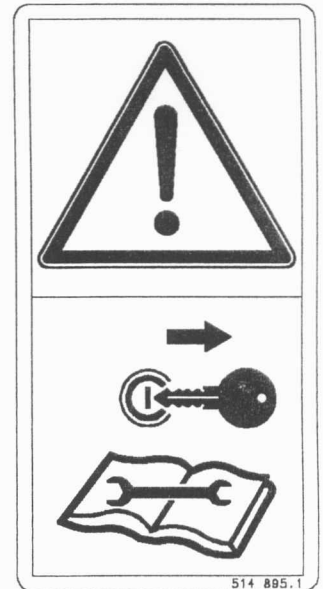

24

0514 895.1 (33)

A karbantartási munka megkezdése előtt a motort állítsa le és a gyújtáskulcsot hozza ki!

(23., 24. ábra)

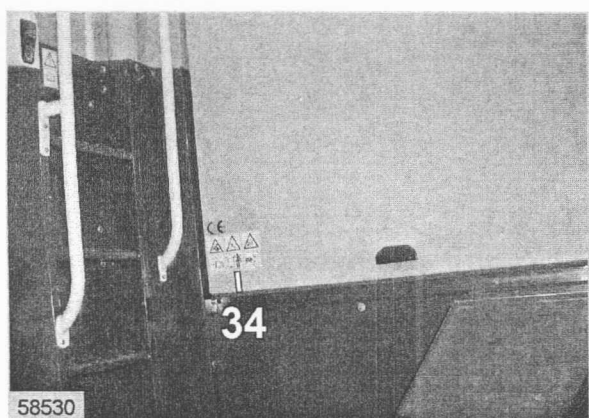

25



26

0516 044.0 (34)

Ne utazzunk a platformon vagy a létrán!

(25., 26. ábra)

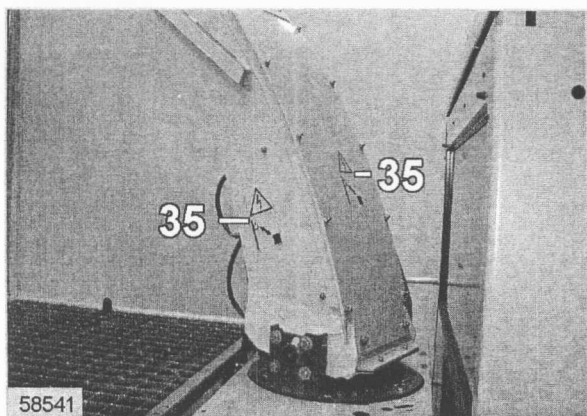

27

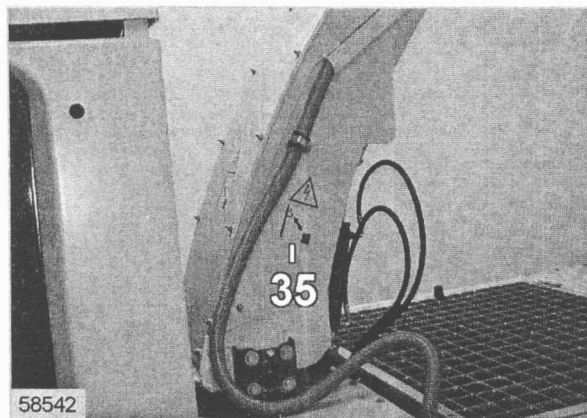

28

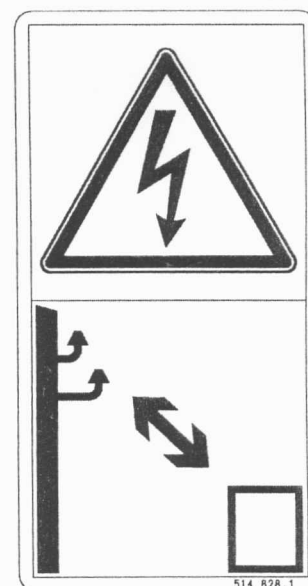

29

0514 828.1 (35)

A magasfeszültségű vezetékektől tartssuk be a biztonságos távolságot.

(27., 28., 29. ábra)

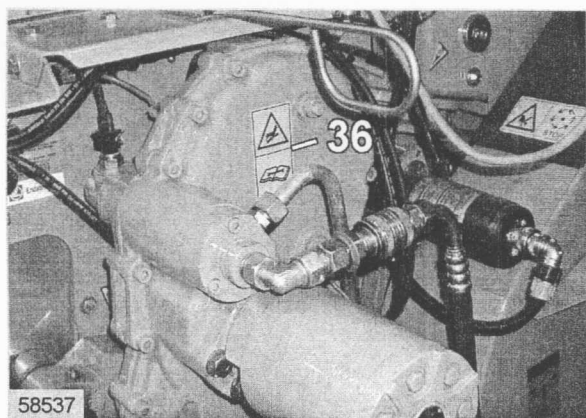

30



31

0515 137.0 (36)

Vigyázzon, ha kifolyik magasnyomás alatt álló folyadék.

Figyeljen a műszaki gépkönyvben található utasításokra.

(30., 31. ábra)

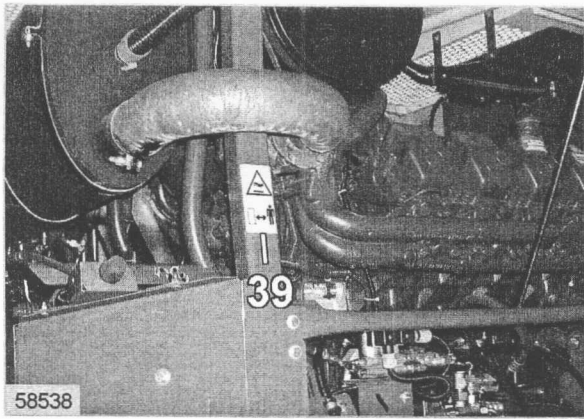

32



33

0516 046.0 (39)

A forró felületektől tartsunk megfelelő távolságot.

(32., 33. ábra)

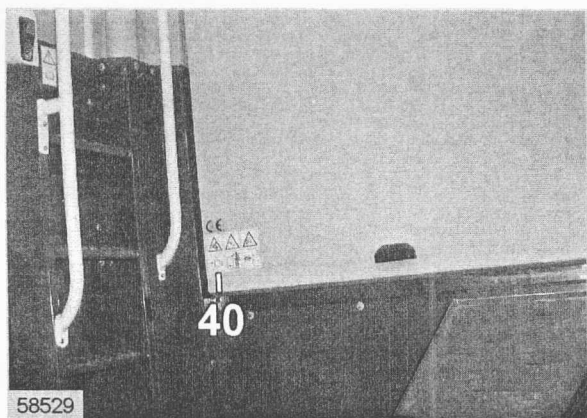

34



35

0516 047.0 (40)

Az alátékeket a gép lekapcsolásakor illetve leállításakor kell használni.

(34., 35. ábra)



36



37

0516 058.0 (53)

A gépet csak úgy szabad üzemeltetni, hogy a gépen megfelelő tűzoltó készülék van.

(36., 37. ábra)