

Landini

LANDPOWER

Landpower

Vevő neve: Dunamelléki Szövetkezet

Alvázsám: SWDLL 15367



125-135-145-165-185

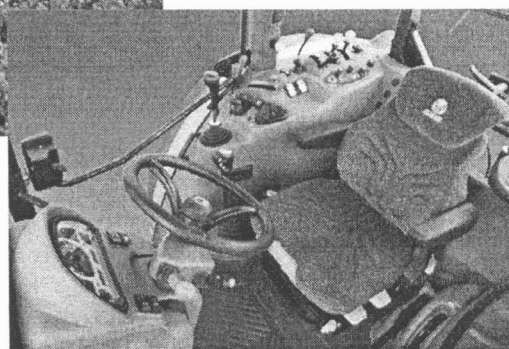

Kezelési és karbantartási utasítás

Azonosító: KLL-M-125-185TDI

BIZTONSÁGI ÉS VESZÉLYT JELZŐ JELEK ÉS FELIRATOK

Ez a jel azt mutatja, hogy FIGYELEM! LEGYEN ÓVATOS! ÖN VESZÉLYBEN VAN!



Ez a figyelmeztető jel azt jelenti, hogy fontos biztonsági előírás található a kézikönyvben a géppel kapcsolatban. Ha ezt a jelet látja figyeljen, mert az emberi sérülés veszélye fennáll. Tartsa be a biztonsági előírásokat

MIÉRT FONTOS ÖNNEK A BIZTONSÁG?

» A BALESET SÚLYOS VAGY HALÁLÓS LEHET «

» A BALESETEK KÖLTSÉGESEK «

» A BALESETEK ELKERÜLHETŐEK «

BIZTONSÁG A TRAKTORON ÉS A MUNKAESZKÖZÖKÖN

- A traktor erőforrásai: - mechanikus és hidraulikus erőforrás
- A traktor önmagában kevésbé praktikus eszköz. Ha azonban más eszközökkel vagy berendezésekkel együtt használjuk, akkor igazán munkaegységé válik.
- A kézikönyv a traktor üzemeltetése során alkalmazandó biztonságos munkamódszert írja le.
- A kézikönyv nem tartalmazza az összes biztonsági előírást a különböző eszközökre és berendezésekre, amelyeket a szállításkor vagy az után szereltek be.
- A kezelőnek be kell tartania az eszközök és berendezések kézikönyveinek vonatkozó előírásait.

BIZTONSÁG - BEVEZETÉS

A Kezelési és Karbantartási kézikönyv biztonsági fejezete szeretné felhívni a figyelmet a különféle helyzetekre, amelyekkel normál használat és karbantartás esetén találkozhat a kezelő. Ez a fejezet NEM helyettesít semmilyen más biztonsági előírást, ami a kézikönyv egyéb más részében található.

Rendkívüli óvintézkedésekre lehet szükség a használt eszköz típusától és a munkakörülményektől függően. A Landini-nek nincs közvetlen beleszólása az alkalmazásba, üzemeltetésbe és karbantartásba. Kizárólag az Ön felelőssége, hogy betartsa a biztonsági előírásokat.

BIZTONSÁGI ELŐÍRÁSOK A GÉPKEZELŐ SZÁMÁRA

Kizárólag az ÖN felelőssége, hogy elolvassa és betartsa a biztonsági előírásokat mielőtt használná a traktort. Tartsa be ezeket a szabályokat, amelyek lépésről - lépésre átvezetik önt a munkanapján.

A fejezet olvasása közben tapasztalni fogja, hogy az illusztrációk bizonyos potenciális vészhelyzeteket ábrázolnak. Minden egyes illusztrációhoz tartozik egy szám, amely megtalálható a szövegben is zárójeltek között. Ez a szám a szöveg végén található, az illusztrációra utal.

Ne felejtse el, hogy kizárólag ÖN felelős a saját biztonságáért. A biztonsági előírások nem csak önt, hanem a környezetében levő embereket is védik. A kézikönyvben szereplő biztonsági intézkedésekkel legyen tökéletesen tisztában és mindig tartsa be őket.

Biztonsági előírások

Ne felejtse el: a kézikönyv biztonsági fejezete csak ehhez a géptípushoz készült. Ültesse át a gyakorlatba a napi tapasztalatok során szerzett biztonsági szabályokat. **NE FELEDJE: KIZÁRÓLAG ÖN FELELŐS A BIZTONSÁGÉRT. SÚLYOS SÉRÜLÉST VAGY HALÁLT ELŐZHET MEG.**

BIZTONSÁG - VESZÉLY, FIGYELEM és VESZÉLY

Ha találkozik a következőkben felsorolt jelekkel és kifejezésekkel a kézikönyvben és a biztonsági feliratokon, **MINDIG** figyeljen az utasításokra és figyelmeztetésekre.



VESZÉLY: ez a jel és a **VESZÉLY** szó együttesen kockázatos helyzetet jelent, ami **SÚLYOS SÉRÜLÉST** vagy **HALÁLT** okozhat.



FIGYELEM: ez a jel és a **FIGYELEM** szó együttesen egy lehetséges veszélyhelyzetet jelent. Ha a különböző utasításokat és eljárásokat nem tartják be, akkor az **SÚLYOS SÉRÜLÉSEKHEZ** vagy **HALÁLHOZ** vezet.



VIGYÁZAT: ez a jel és a **VIGYÁZAT** szó együttesen speciális utasításokat és eljárásokat jelent, amelyeket ha nem követnek maradéktalanul, akkor az **SÚLYOS SÉRÜLÉSEKHEZ** vezet.

FONTOS: ez a jel és a **FONTOS** szó együttesen speciális utasításokat és eljárásokat jelent, amelyeket ha nem követnek maradéktalanul, akkor az súlyos **KÁRT** okozhat

MEGJEGYZÉS: a **MEGJEGYZÉS** szó a különösen fontos dolgokra utal a hatékonyabb és kényelmesebb javítás illetve üzemeltetés érdekében.

BIZTONSÁGI FELIRATOK



FIGYELEM: NE tegye olvashatatlanná a VESZÉLY, FIGYELEM, VIGYÁZAT vagy UTASÍTÁS feliratokat!

Pótoljon minden Veszély, Figyelem, Vigyázat vagy Utasítás feliratot ha hiányoznak vagy olvashatatlanok. Pótolni való feliratokat a Forgalmazójánál szerezhet be. A feliratok pontos helyét a traktoron a fejezet végén találja.

Amennyiben használt traktort vásárol, bizonyosodjon meg, hogy a feliratok a helyükön vannak és tökéletesen olvashatóak.

TARTSA BE A BIZTONSÁGI ELŐÍRÁSOKAT

A biztonságos üzemeltetés érdekében

A biztonságos üzemeltetés érdekében csak kvalifikált és képzett személy dolgozzon a traktorral. Kezelői képesítést az szerezhet, aki a kézikönyv utasításaival tisztában van, gyakorlata van és ismeri az idevágó munkavédelmi és munkaköri szabályokat.

Például a szabályok előírják, hogy 18 év alatt (az EU szabályozásnak megfelelően) tilos a munkagépek vezetése, a traktort is beleértve. Az ön felelőssége, hogy az előírásokat ismerje és mindig betartsa.

A következő utasítások fontosak a traktor biztonságos üzemeltetéséhez.



FIGYELEM: a kezelő nem fogyaszthat alkoholt vagy kábítószer, mert azok befolyásolják figyelmét és mozgáskoordinációját. Ha a kezelő számára korlátozott mennyiségben narkotikum van orvosilag felírva, akkor orvosi engedély kell ahhoz, hogy traktort vezethessen.

Tartsa be a következő előírásokat

- ne engedje gyermeknek vagy nem meghatalmazott személynek vezetni a traktort.
- Kapcsolja be a biztonsági övet, ha a traktor biztonsági bukókerettel van ellátva.
- Ne használja a traktort árok és töltések környezetében ha lehetséges. Kanyarodásnál, lejtőn, egyenetlen, sáros csúszós talajon lassítson.
- Kerülje a nem biztonságos meredek lejtőket.
- Figyelje a helyez ahova halad, különösen a fogások végén és fák környezetében.
- Ne engedje meg, hogy valaki más is felszálljon a traktorra vagy a munkagépre.
- Csak a vonóhorogra vagy az ajánlott vontatási pontokra kapcsolva vontasson. Soha se kapcsoljon a hátsó tengely közepe fölé.
- Üzemeltesse egyenletesen a traktort, hirtelen mozdulatok nélkül: ne induljon, álljon vagy forduljon meg hirtelen.
- Ne módosítsa és távolítsa el a munkagép alkatrészeit és ne használjon olyan munkagépet, amelyet nem az ön traktorához terveztek.

Biztonsági előírások

BIZTONSÁGI BUKÓKERET

A biztonsági bukókeret vagy a vezetőfülke alapfelszereltség a gépeken a biztonsági övvel együtt; ha a bukókeret vagy a vezetőfülke el van távolítva akkor javasoljuk, hogy azt szerelje vissza a biztonsági övvel együtt. A bukókeret vagy a fülke csökkenti a sérülésveszélyt felborulás esetén. A bukókeret vagy fülke nélküli felborulás kárt és súlyos sérülést okozhat (2-1. Ábra).

Az egyes piacok előírásainak megfelelően a biztonsági öv tartozék lehet. Mindig emelje meg a biztonsági bukókeretet, mielőtt az övet becsatolja. Ha a bukókeret lehajtható és lehajtott állapotban van, akkor NE használja a biztonsági övet. SOHA SE használja a traktort lehajtott biztonsági kerettel.

Üzemeltetés

- Mielőtt használja a traktort győződjön meg arról, hogy a bukókeret vagy a fülke nem sérült és biztonságosan rögzítve van.
- Amennyiben a bukókeretet leszerelte vagy lehajtotta egy speciális feladat végrehajtásához, a művelet befejezése után azonnal szerelje azt vissza.
- NE KAPCSOLJON láncot, kötelet a bukókerethez vagy a fülkéhez, mert az felboruláshoz vezethet: csak a vonóhorgot használja vontatásra.
- Mindig kapcsolja be a biztonsági övet, feszességét ellenőrizze. Ne kapcsolja be az övet, ha a traktor nincs felszerelve bukókerettel vagy fülkével.
- Ellenőrizze a biztonsági öv épségét. A sérült övet ki kell cserélni (2-2. ábra).

Sérült bukókeret

Ha a traktor felborult és a bukókeret vagy a fülke megsérült (pl. egy híddal való ütközés esetén), akkor ki kell cserélni, hogy ugyan azt a védelmet biztosítsa, mint azelőtt.

Baleset után ellenőrizze a bukókeretet vagy a fülkét, a biztonsági övet és annak függesztési pontjait. Cseréljen ki minden sérült alkatrészt mielőtt újra használja a traktort.

NE PRÓBÁLJA HEGESZTENI, FURNI, HAJLÍTANI VAGY KIEGYENGETNI A BUKÓKERETET VAGY A FÜLKÉT. Ezek csökkentik a gyárilag garantált védelmet.

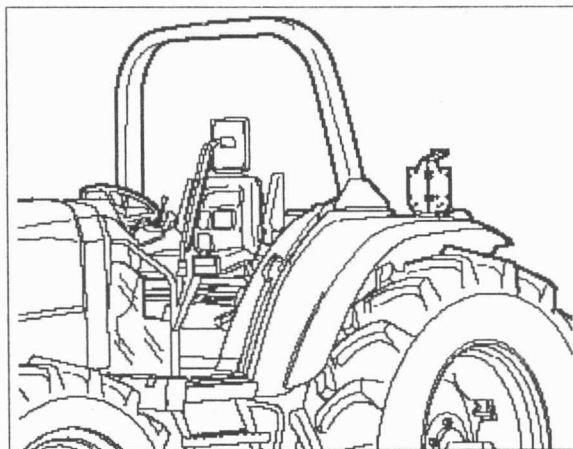

2-1 ábra – (A Landpower csak fülkével kapható, biztonsági keretes változat nem kapható, csak egyes piacokon)

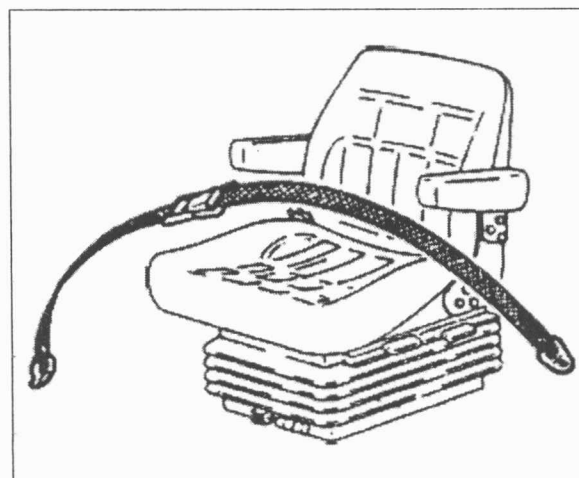

2-2 ábra

BIZTONSÁGI VEZETŐFÜLKE

A vezetőfülkét ezen sorozathoz tervezték, megfelel az összes biztonságra, valamint zajszintekre vonatkozó előírásnak.

A fülke számos nemzetközi előírásnak megfelel. A vezetőfülkét SOHA NE fúrja meg, vagy alakítsa át annak érdekében, hogy egyes felszereléseket rögzíteni tudjon. Az egyes elemek javítása, vagy a fülke hegesztése TILOS. Soha ne akasszon láncot, vagy kötelet a keretre vontatási célból.

BIZTONSÁGI ÓVINTÉZKEDÉSEK

Saját védelem

Viseljen védőfelszerelést és bármilyen egyéni védelmi eszközt amit a munkakörülmények megkívánnak, soha se kockáztasson (2-3. Ábra)

A következő védőfelszerelésekre lehet szüksége:

- Védősisak.
- Védőszemüveg vagy maszk.
- Fülvédő.
- Légzőbetét vagy maszk.
- Védőruha rossz időjárás ellen.
- Fényvisszaverő ruha.
- Védőkesztyű (vegyszerek, durva felületek ellen).
- Biztonsági lábbeli.

A hosszú hajat fonja össze, ne viseljen bő ruházatot, ékszert vagy egyéb tárgyat ami a műszerfalba vagy a traktor egyéb részeibe akadhat.

Javasoljuk, hogy legyen a traktorban tűzoltó készülék és elsősegély csomag. Ismernie kell a mentőfelszerelés helyét és azt, hogyan lehet gyorsan elsősegély hívni. Bizonyosodjon meg arról, hogy használni tudja a felszerelést (2-5. Ábra).

Ismerje a traktorát

Ismerje a traktorát. Tudja kezelni a traktort és a hozzá kapcsolt munkaeszközöket és berendezéseket. Ismerje meg minden műszer és kezelőszerv működését. Tisztában kell lennie a szállítási kapacitással, a sebességhatárokkal, a fékhatással és a kormányozhatósággal, a kormányzárral stb.

Ne feledje, hogy az esős, havas, jeges és laza talaj befolyásolhatja a traktor mozgását. Amikor csúszós vagy meredek helyen dolgozik legyen fokozottan óvatos és kapcsolja be a négykerékkihajtást, ha van.

Tanulmányozza a **VESZÉLY**, **FIGYELEM** vagy **VIGYÁZAT** feliratokat a traktoron és vegye figyelembe az információkat.

MIELŐTT BEINDÍTJA A GÉPET FIGYELMESEN OLVASSA EL EZT A KÉZIKÖNYVET és TANULJA MEG A traktor BIZTONSÁGOS KEZELÉSÉT (2-4. Ábra).

AMENNYIBEN A KÉZIKÖNYVBEN NEM ÉRT VALAMIT, KÉRDEZZE MEG FORGALMAZÓJÁT

FONTOS: Ez az útmutató általános biztonsági leírásokat tartalmaz a mezőgazdasági traktorokra vonatkozóan. Tartsa mindig a traktorban, további példányokért forduljon LANDINI kereskedőjéhez.

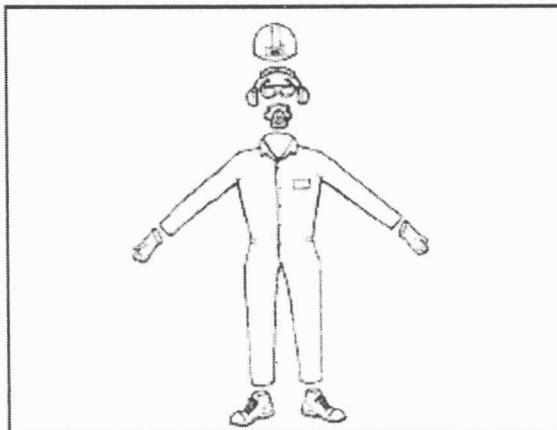

Fig.2-3



Fig.2-4

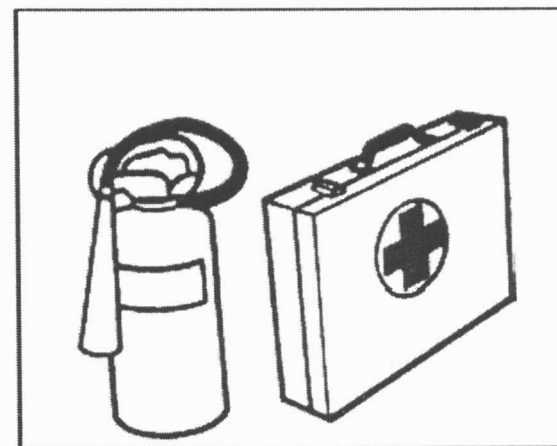

Fig.2-5

Biztonsági előírások

Használja a rendelkezésre álló összes védelmi és biztonsági berendezést. Az összes biztonsági berendezést tartsa a helyén megfelelően rögzítve. Győződjön meg arról, hogy az összes biztonsági berendezés be van szerelve és jól működik.

Az ön és mások védelme érdekében a traktort fel kell szerelni:

- Biztonsági bukókerettel vagy kabinnal és biztonsági övvel (2-6. ábra). A biztonsági ön az egyes országok szabályozásának megfelelően szükséges.
- TLT védőburkolata.

Még szükséges lehet:

- Visszapillantó tükör.
- Tűzoltó készülék.
- Bukókeret és védőkoriát valamint biztonsági üveg (10. ábra). Emlékezzen arra, hogy a védőkeret a könnyű leeső tárgyak ellen véd, nem jelent biztonságot pl. nagybálák leesése esetén.
- **Lassú jármű** jelzés. További védőburkolatok, lámpák vagy feliratok (2-38 és 2-39. ábra).

Tudnia kell, hogy milyen fajta védelmi eszközökre van szükség a traktor biztonságos üzemeltetéséhez. Győződjön meg róla, hogy ezek a helyükön vannak és működnek. Ne távolítsa el vagy kapcsolja ki azokat.

A berendezések ellenőrzése

Mielőtt elkezdi a napi munkát ellenőrizze, hogy a traktor minden rendszere működőképés állapotban van.

- NE dohányozzon tankolás közben. Minden nyílt lángot tartson távol (2-7. ábra).
- Ellenőrizze a laza, törött, hiányzó vagy sérült részeket. Végezze el a szükséges javításokat. Győződjön meg arról, hogy minden biztonsági berendezés a helyén van.
- Ellenőrizze a bukókeretet és a biztonsági övet. Cserélje ki a bukókeretet vagy a biztonsági övet, ha az sérült.
- Győződjön meg arról, hogy a munkaeszközök és tartozékok helyesen vannak-e rögzítve, illetve a traktor és a munkagép TLT fordulata megegyezik.
- Ellenőrizze a gumiabroncsok állapotát, nyomását. Cserélje ki a sérült vagy kopott abroncsot. Ellenőrizze a fékpedálokat és a kéziféket. Állítsa be ha szükséges.

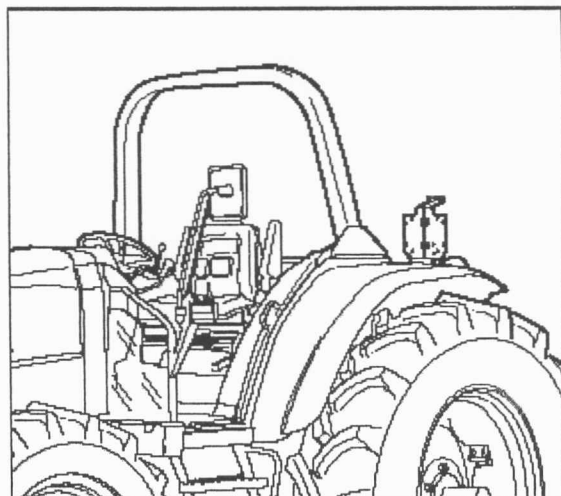

Fig. 2-6 – (A Landpower csak fülkés változatban kapható, bukókeretes kivétel nem lehetséges, csak egyes piacokon).



Fig. 2-7

Biztonsági előírások

- Állítsa meg a motort és várja meg míg lehül tankolás előtt.
- Ellenőrizze a motorolajszintet, töltsön utána ha szükséges.
- Hajtson végre minden karbantartási és beállítási műveletet ami a Napi Karbantartások fejezetben szerepel.
- Ellenőrizze, hogy a TLT biztonsági szerkezete össze van-e kapcsolva.
- Ellenőrizze, hogy a TLT védőburkolat a helyén legyen.
- Ellenőrizze a traktor és a munkaeszköz hidraulikus rendszerét.

FIGYELEM: A nyomás alatt levő üzemanyag és hidraulika olaj károsíthatja a bőrt és a szemet. Súlyos sérülést vagy halált okozhat. A nyomás alatt szivárgó folyadék nem biztos, hogy látható. Egy papírlap segítségével megkeresheti a helyét. Kizárólag védőkesztyűben végezze ezt a műveletet. Ha az olaj a bőrbre injektálódik, akkor orvossal kell azt eltávolíttatni (2-8. ábra).



Mielőtt a nyomást ráadja az üzemanyag vagy a hidraulika rendszerre ellenőrizzen minden tömítés, illesztés rögzített és a merev valamint hajlékony csövek nem sérültek. Az üzemanyag és a hidraulika rendszer megbontása előtt győződjön meg arról, hogy nincs nyomás a rendszerben.

Győződjön meg róla, hogy a hidraulikavezetékek rögzítve vannak és nem keresztben futnak.



FIGYELEM: A hűtőrendszer nyomás alatt van, amikor a motor meleg. Állítsa le a motort és várja meg amíg kihül, mielőtt leveszi a zárósapkát.

- Ellenőrizze, hogy a hűtőrendszerben meglegyen a megfelelő folyadékszint.

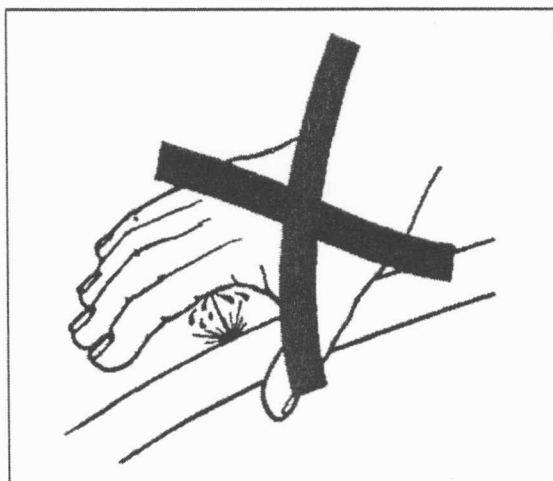

Fig.2-8

Tisztítás

- Tartsa tisztán a gépet és a motort.
- A traktor mosása előtt mindig helyezze a talajra a munkagépet, a sebességváltót kapcsolja üres helyzetbe, húzza be a kéziféket, állítsa le a motort és vegye ki az indítókulcsot.
- Tartsa tisztán a lépcsőket, a pedálokat és a padlót. Távolítsa el az olaj és zsírszennyeződések, a port, szemetet. Télen távolítsa el a havat és a jeget. A csúszós felület balesetet okozhat.
- Amikor a műanyag alkatrészeket tisztítja (pl: műszerfal, kijelzők) ne használjon benzint, paraffint, hígítót, stb. Ezen szerek elszíneződést, törést, vagy a tisztított alkatrész vetemedését okozhatják. Ezeket az alkatrészeket CSAK vízzel és semleges mosószerrel tisztítsa.
- Tegye a helyükre a szerszámokat, kulcsokat, kampókat, stb..

Biztonsági előírások

Környezetvédelem

- Tilos a csatorna, víz illetve termőföld szennyezése. Használjon eredeti szeméttároló edényeket a műhelyben keletkező hulladékok és a fáradt olaj tárolására. Forduljon a helyi önkormányzathoz tanácsért.
- Az egyes hulladékok kezeléséről érdeklődjön forgalmazójánál.
- Amennyiben a traktort nem használja többé, gondoskodjon annak megfelelő elhelyezéséről, melyről forgalmazójánál érdeklődhet. Ne szennyezze a környezetet a traktorral, vagy annak alkatrészeivel.

A TRAKTOR JAVÍTÁSA

- Ne javítsa a traktort járó vagy meleg motor mellett, vagy ha a traktor mozgásban van (1-9. ábra).
- Mielőtt az elektromos rendszert javítja vagy állítja, vegye le az akkumulátor sarut a negatív kábellel kezdve.
- A tűz és a robbanás elkerülése érdekében tilos a nyílt láng használata az akkumulátor közelében hideg indításkori segítség gyanánt.
- A javítások és beállítások elvégzése előtt konzultáljon forgalmazójával, a munkát szakember végezze el.
- A munkagépet és/vagy a traktort erre alkalmas állvánnyal vagy rönkkel kell alátámasztani, NEM a hidraulikakarokkal.
- Ellenőrizze a csavarok és anyák meghúzását különösen a kerékcsavaroknál. Húzza meg az előírt nyomatékkal azokat.
- Ellenőrizze a váltót, ha szükséges, töltsen fel a megfelelő LANDINI olajjal.
- Rendszeresen ellenőrizze a fékeket, szükség esetén állítsa be azokat. Bizonyosodjon meg a fékek helyes működéséről különösen akkor, amikor pótkocsit vontat.



Fig.1-9

INDÍTÁS

Figyelmeztesse a nézelődőket indítás előtt.

A motor elindítása előtt járja körbe a traktort és a hozzákapcsolt munkaeszközt. Ellenőrizze, hogy senki sincs a közelében vagy alatta. Figyelmeztesse a munkásokat és a nézelődőket, hogy beindítani készül a traktort, addig ne fordítsa el a kulcsot, amíg bárki is a biztonságos távolságon belül van a traktorhoz, a munkaeszközhöz vagy a pótkocsihoz képest.

Mielőtt beindítja a motort győződjön meg arról, hogy nézelődők, **különösen gyerekek** ne legyenek a biztonsági távolságon belül.

A traktorra való fel és leszállás

A traktorra való fel és leszállás közben mindig helyezkedjen szembe és három ponton érintkezzen a traktorral. (A "három ponton érintkezés" azt jelenti, hogy két kéz és egy láb, vagy két láb és egy kéz állandóan érintkezzék a traktorral fel és leszálláskor).

A felszállás előtt tisztítsa meg a cipőjét és szárítsa meg a kezét. Használja a megfelelő lépcsőket és fogja meg a kapaszkodókat fel és leszálláskor.

Ne használja a vezérlőkarokat kapaszkodónak, ne lépjen a pedálokra fel és leszállás közben.

Sohase próbáljon mozgó traktorra fel és leszállni. Semmilyen körülmények között ne ugorjon ki a traktorból.

Indítson biztonságosan



FIGYELEM: a motor indítása előtt ellenőrizze, hogy a szellőzés biztosított. **Sohase indítsa a motort zárt helyen. A kipufogógáz gázmérgezést okozhat. (2-10. ábra)**

A motort csak akkor indítsa el, ha elhelyezkedett a vezetőülésben, a sebességváltó-kar, az irányváltó-kar és a TLT kapcsoló üres állásban van.

Győződjön meg arról, hogy a fékpedálok össze vannak kapcsolva, kivéve ha az ön által végzett manőverek a fékek független működését igénylik. Ellenőrizze, hogy a fékek helyesen vannak beállítva, azaz együttesen fékeznek.

A motor indítása előtt állítsa be az ülést, kapcsolja be a biztonsági övet, húzza be a kéziféket és tegye az összes kezelőszervet üres állásba.

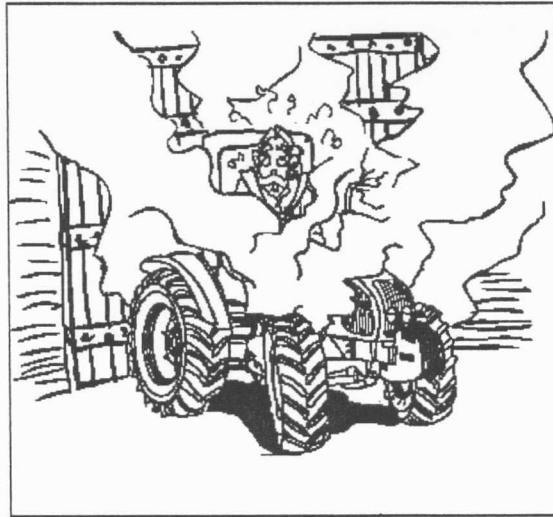

Fig. 2-10



VESZÉLY: A motort kizárólag a vezetőülésben ülve indítsa az indítókulccsal. Ne próbálja rövidre zárni az indítómotor áramkörét, mert ha a traktor sebességben van, az súlyos sérüléseket okozhat bárkinek (2-11. ábra).



Fig. 2-11

Biztonsági előírások

Kövesse az ajánlott indítási eljárást

Kövesse az ajánlott indítási eljárást, ami a kézikönyv Üzemeltetési fejezetében található. Ez tartalmazza a normál és a hidegindítási eljárást, illetve a hidegindító szerek és eszközök használatát.

A kezelőszervek ellenőrzése

Indítás után ellenőrizze az összes műszert és lámpát. Győződjön meg arról, hogy minden kifogástalanul működik. Ha a traktor valamelyik vezérlőszerve nem megfelelően reagál, ne használja a gépet addig, amíg a hibát el nem hárítja.

Ellenőrizze, hogy az indítómotor fedele a helyén legyen.

Indítófolyadék



FIGYELEM: Nagyon fontos hogy elolvassa a tartályon lévő feliratot annak használata előtt. Ne használjon aeroszolos indítót olyan traktoroknál, melyeknek izzítója összeköttetésben áll elektromos rendszerükkel. Az ilyen eseteknél robbanás történhet, mely anyagi kárt és személyi sérülést okozhat.

Biztonságos kézi indítás. Az ilyen indítás csak akkor alkalmazható, ha a szükséges felszerelés szériatartozék, vagy a forgalmazónál szerelték a traktorra. Mivel a traktorokon izzítófejek vagy izzító van, ezeket először le kell szerelni. (2-12. Ábra).

Indítófolyadékos indítás esetén az izzítót le kell kapcsolni. Távolítsa el a kábelt az izzítóból, amely a szívócsövön található. Szigetelje a vezeték végét, hogy ne keletkezzen rövidzárlat.

Mielőtt a traktort indítja győződjön meg arról, hogy nincs senki vagy valamilyen akadály a gép közelében (2-13. ábra)



Fig. 2-12

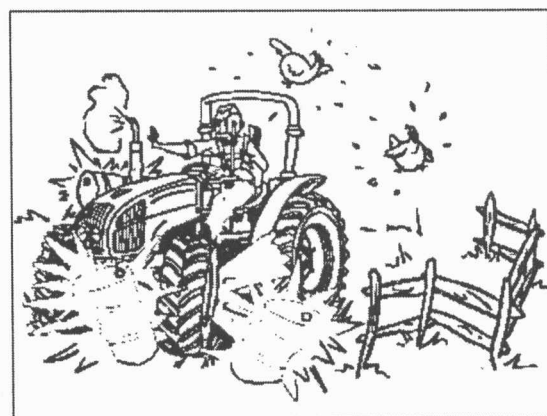

Fig. 2-13

Biztonsági előírások

DOLGOZZON BIZTONSÁGOSAN

FIGYELEM: A kiegyensúlyozatlan traktor felborulhat és súlyos sérülést okozhat. Ellenőrizze az első kereten levő ellensúlyokat, a kerék súlyokat és ellensúlyokat, hogy használatuk megfeleljen a gyártó előírásainak. **SOHASE** szereljen fel túlzott ellensúly a túlterhelés kiegyensúlyozására, inkább csökkentse a terhelést.

FIGYELEM: A traktor használata közben mindig a vezetőfülkében tartózkodjon.

Megfelelő mozgásokat végezzen

Győződjön meg arról, hogy a traktor készen áll a munkára. Ne lépje túl a megengedett raksúlyt. Ne használjon olyan munkagépet vagy berendezést aminek a tömege meghaladja a megengedettet. Ellenőrizze, hogy a munkagép TLT fordulatszáma megegyezik-e a traktoréval.

Ne feledje, hogy a traktort egyenetlen, göröngyös és lejtős terepre tervezték. Az üzemeltetési körülmények csökkenthetik a lehetséges terhelést és a vontatási teljesítményt.

Kövesse a biztonságos üzemeltetési előírásokat

- Egyenletesen kezelje és irányítsa a traktort, ne rángassa a kormányt vagy a többi irányító szervet.
- Ne szálljon le vagy fel a mozgásban levő traktorról. Biztosan fogja a kormányt és a kormányküllőktől tartsa távol az ujjait.
- Manőverezés közben győződjön meg arról, hogy elegendő helye van a traktornak, a kabinnak vagy bukókeretnek és a munkaeszköznek.
- A traktor és a munkagép nem játék, - sohase játsszon velük.
- A kezelőszerkeket kizárólag a vezetőülésből működtesse.
- Mielőtt kiszáll a traktorból kapcsolja ki a TLT -t, a munkagépet tegye a talajra, tegye a sebességváltót üresbe, húzza be a kéziféket, állítsa le a motort és vegye ki a kulcsot.

Ne támaszkodjon vagy könyököljön az irányítóberendezéseken és ne nyúljon különböző tárgyakért közöttük. Másoknak se engedje ezt tenni.

Legyen óvatos. Ha bármi eltörik, meglazul vagy nem működik hagyja abba a munkát és állítsa le a motort. Ellenőrizze a gépet, állítsa be vagy javítsa ki a hibát mielőtt újra kezdené a munkát.

Ne indítsa el a traktort anélkül, hogy tökéletesen uralná a sebességet és a kormányzást (2-14. ábra)

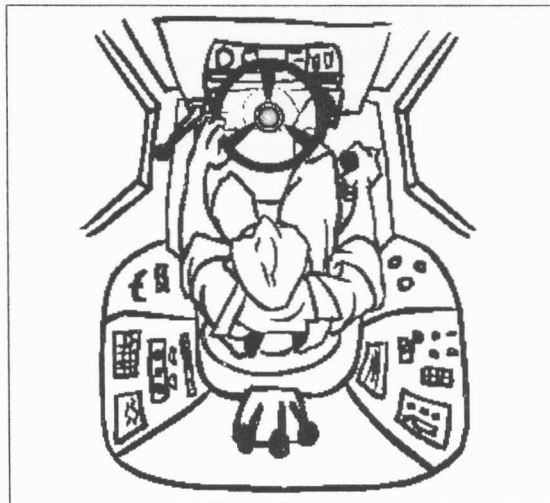

Fig.2-14

- Mielőtt elindítja a traktort, vizsgálja meg a környezetét, hogy az megfelelő-e. Tervezze meg az útvonalát, hogy az a lehető legegyszerűbb legyen. Vigyázzon az árkokra, gödrökre, csatornákra, lejtőkre, áthajtókra, rönkökre, valamint pocsolnyákra. Figyeljen a lehetséges veszélyekre. Amennyiben homlokrakodót, összecsuksukható, vagy magas munkaeszközt használ, figyeljen az akadályokra.

FIGYELEM: Az nagyfeszültségű áramütés halált okozhat. Abban az esetben, ha nagyfeszültségű vezetékbe ütközik, **NE HAGYJA EL** a traktort. Haladjon a traktorral olyan irányba, hogy az érintkezés a vezetékkel megszűnjön. (2-15. ábra)

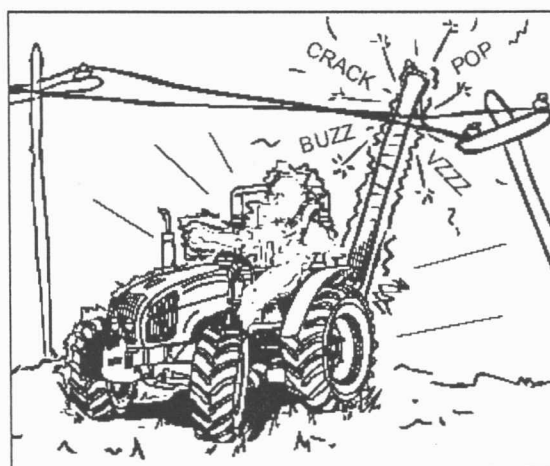

Fig.2-15

Biztonsági előírások

Vigyázzon a többi emberre

- Figyeljen manővereinek lehetséges következményeire. Ne engedje, hogy képzetlen, járatlan személyek vezessék a traktort. Kárt tehet önmagában és másokban.

! **FIGYELEM:** A traktor egyszemélyes gép. Ne engedjen másokat felszállni a traktorra vagy a munkagépre, kivéve ha olyan speciálisan kialakított gépről van szó, amelyet embereknek kell irányítani munka közben (pl.: ültető vagy betakarítógépek). Sohase engedje, hogy gyerek szálljon a gépre. (2-16. ábra)

! **FIGYELEM:** Elindulás előtt győződjön meg róla, hogy képes ellenőrzése alatt tartani a sebességet és az irányt. Vezessen lassan, amíg meggyőződik róla, hogy minden problémamentesen működik. Elindulás után ellenőrizze újra a kormányozást. Győződjön meg arról, hogy a fék és a kormány kifogástalanul működik. Ha a differenciálzár bekapcsol NE vezessen gyorsan, illetve NE váltson irányt amíg ki nem kapcsolta azt.

! **FIGYELEM:** Sohase emeljen terhet személy fölé. (2-17. ábra)

- Munka közben ellenőrizze, hogy mindenki a megfelelő biztonsági távolságra legyen. Ne engedjen senkit sem elhaladni vagy megállni a felemelt munkaeszköz alatt (2-17. ábra).
- Ne emeljen fel semmit, ami nincs biztosan az emelőszerkezeten. Rögzítse a tárgyakat biztosan.
- Rakodógép használata esetén tartózkodjon a hirtelen indulástól, megállástól, fordulástól vagy irányváltástól.
- Ne álljon a rakodógép elé, alá vagy mögé illetve a teher alá, másoknak se engedje ezt meg. Ne hajtson a traktorral olyan személy felé, aki a szabad mozgásban korlátozva van (pl.: fal vagy rögzített tárgy közelében tartózkodik).
- Tartson távol mindenkit a gémszerkezettől, a kapcsolási pontoktól, a vonóhorogtól, a TLT hajtástól, a munkahengerektől, ékszíjaktól, szíjtárcsáktól és egyéb mozgó alkatrészekről. A védő és takarólemezek mindig legyenek a helyükön.

! **FIGYELEM:** Ne álljon és mást se engedjen a traktor és a munkagép között állni, csak ha a motor le van állítva, a kézifék be van húzva, a sebességváltó üresben van és a munkaeszköz illetve tartozékai a talajon vannak.

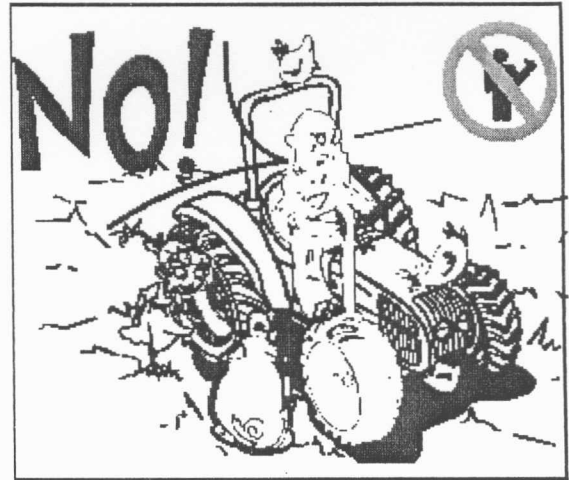

Fig. 2-16

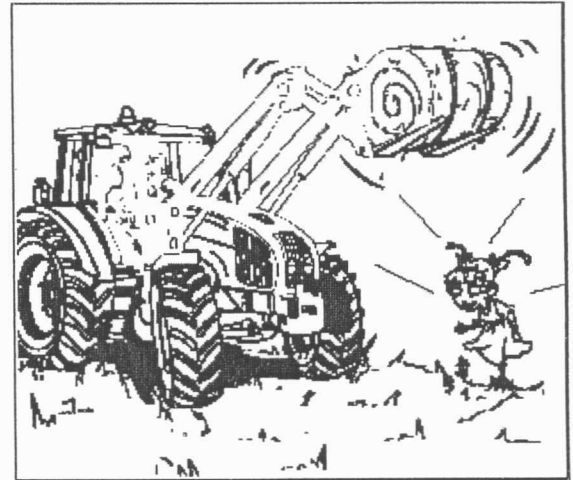

Fig. 2-17

A felborulás kockázata

Az ön biztonsága érdekében javasolt, hogy a lépcsővel ellátott traktorok fel legyenek szerelve bukókerettel és biztonsági övvel. (2.18. ábra)

Ha a bukókerettel felszerelt traktor felborul, fogja erősen a kormányt és ne kísérelje meg elhagyni az ülést amíg a traktor teljesen meg nem áll. Ha a vezetőfülke ajtajain nem lehet kiszállni, akkor másszon ki a tetőablakon vagy a hátsó ablakon (2-18. ábra).

Az oldalra borulás elkerülése

- A keréknyomtávot a lehető legszélesebbre állítsa be, amit a munkakörülmények megengednek.
- Kapcsolja össze a fékpedálokat mielőtt szállítási sebességgel halad.
- Az üzemelési körülmények függvényében csökkentse a sebességet. Ha a traktor homlokrakodóval rendelkezik a kanalat és a terhet a lehető legalacsonyabban tartsa.
- Lassan, nagy ívben kanyarodjon. Ne engedje a traktort "pattogni", mert elveszítheti az uralmát felette.
- Ne vontasson túl nehéz terhet, mert meredek lejtőn elszabadulhat, vagy "becicskázhat". (2-19. ábra)
- Ne fékezzen hirtelen. Egyenletesen és fokozatosan használja a féket.
- Lejtőn lefelé haladva használja a motorféket, olyan sebességfokozatban haladjon, mint felfelé. A lejtő előtt kapcsoljon vissza.
- Használja a négykerék-hajtást (ha be van szerelve). Így négy kerék fekező.



FIGYELEM: *Sohase nyomja ki a tengelykapcsolót illetve ne próbálja meg sebességet váltani ha elkezdett lefelé haladni a lejtőn.*

- Ha a lejtőn keresztbe kell haladnia kerülje a felfelé kanyarodást, lefelé kanyarodjon és nagy ívben. A lejtőn egyenesen haladjon felfelé vagy lefelé, a traktor nehezebb része legyen felül.
- Ha a traktor oldalára szerelt munkagéppel halad keresztben a lejtőn, akkor a munkagép legyen felül (2-20. ábra).
- Ha vontatási sebességgel terhet vontat, akkor a vonóberendezést állítsa középre és használja a biztonsági láncot.
- SOHA SE használja a traktort állatok terelésére.

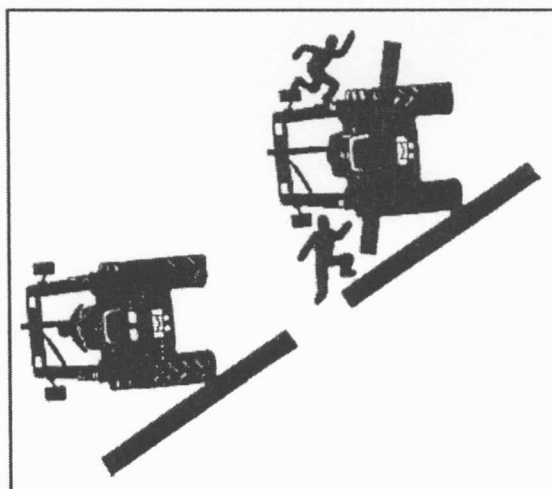

Fig. 2-18



Fig. 2-19

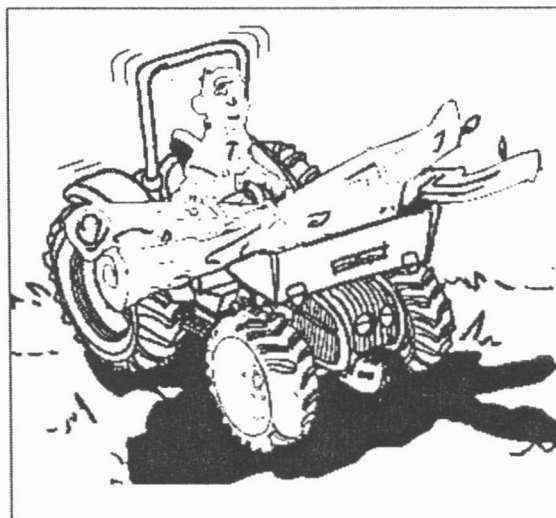

Fig. 2-20

Biztonsági előírások

- Amennyiben árok, vagy partfal mellett dolgozik, mindig tartsa a traktort a nyírási vonal mögött. (A, 2-22. ábra) Kerülje az árkokat, bukkanókat, folyó vagy csatorna partokat. Kerülje a peremeket, mert beszakadhatnak (2-21. ábra).

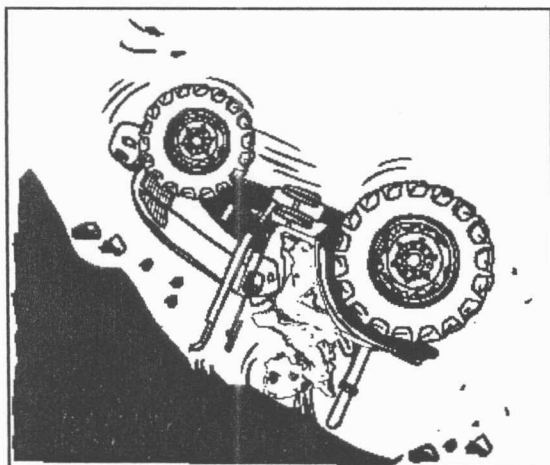

Fig.2-21

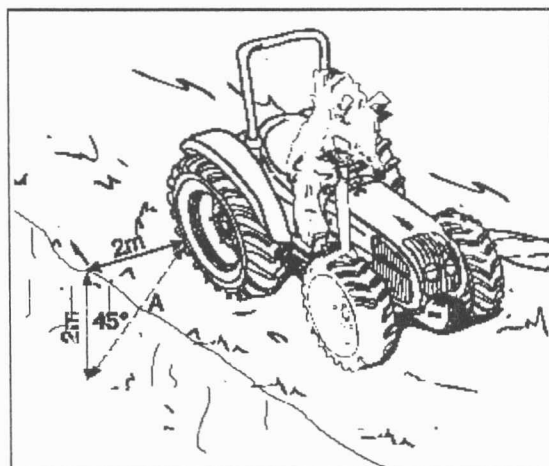

Fig.2-22

- Ha a lejtőn keresztbe kell haladnia kerülje a felfelé kanyarodást, lefelé kanyarodjon és nagy ívben. A lejtőn egyenesen haladjon felfelé vagy lefelé, a traktor nehezebb része legyen felül. (2-23. ábra)
- Ha a traktor oldalára szerelt munkagéppel halad keresztül a lejtőn, akkor a munkagép legyen felül. (2-24. ábra). Ne emelje fel a munkagépet. Tartsa lejtőn haladva a lehető legközelebb a talajhoz.
- Meredek lejtőn ne hajtson keresztbe. Ha mégis rákényszerül, akkor kerülje a gödröket az alacsonyabbik oldalon, illetve a köveket és a kiugró részeket a magasabbik oldalon (2-25. ábra)

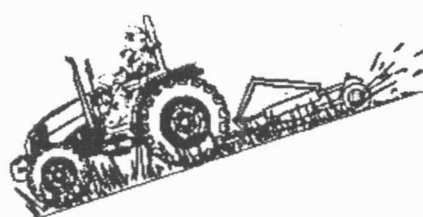

Fig. 2-23



Fig. 2-24



Fig. 2-25

A hátraborulás elkerülése



FIGYELEM: A hátsó tengelyhez vagy a vonóhorognál magasabb ponthoz kapcsolt vontatmány a traktor felborulását okozhatja.

- NE vontasson semmit se a felső hidraulika karhoz rögzítve, vagy bármely más ponthoz kötve, ami a hátsó tengely középvonalánál magasabban van. Csak a hátsó vonóberendezést használja.
- A túl magasán rögzített vontatmány a traktor felborulását okozhatja. Csak a vonóberendezéssel vontasson.
- Vonólap használatakor azt rögzíteni kell és alsó helyzetben kell tartani.
- Használjon első pótsúlyokat a traktor stabilitásának növelésére nehéz teher vontatásakor illetve nehéz munkagép üzemeltetésekor (2-26. ábra).
- Ne terhelje túl a traktort és ne használjon a megengedettnél több pótsúlyt. Soha ne rakjon fel pótsúlyt azért, hogy a túlterhelést ellensúlyozza. Ehelyett inkább csökkentse a terhelést (2-27. ábra)



FIGYELEM: A túlterhelés veszélyes. Ellenőrizze a traktor terhelhetőségét és soha ne terhelje túl (2-28. ábra)

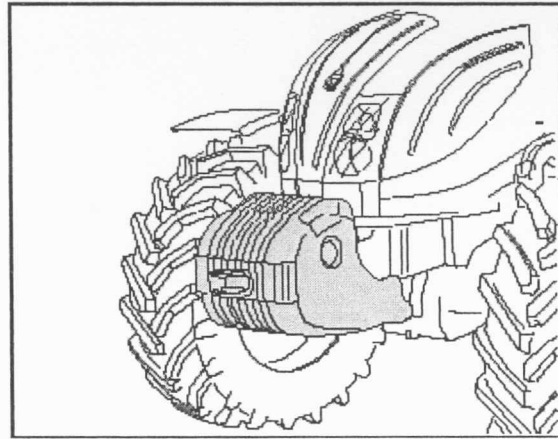

Fig. 2-26

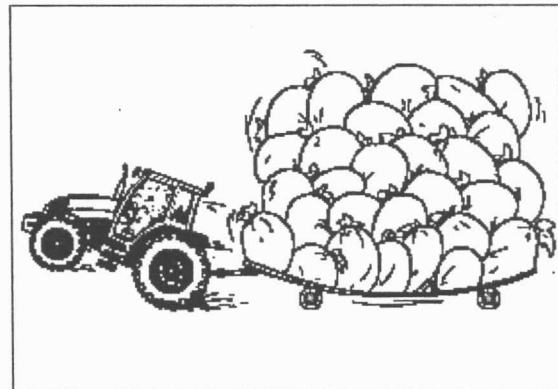

Fig. 2-27



Fig.2-28

Biztonsági előírások

- Lassan induljon el és növelje a sebességet. NE pörgesse túl a motort illetve ne használja a tengelykapcsolót a vonóerő növelésére. Ha a traktorhoz nehéz vontatmány illetve mozdíthatatlan tárgy van kapcsolva, akkor a tengelykapcsoló helytelen használata felboruláshoz vezethet. (2-30 és 2-31. ábra)
- Ha a traktor eleje felemelkedik, akkor csökkentse a sebességet és nyomja ki a tengelykapcsolót. (2-29. ábra).
- Ha a traktor beragad a sárba, NE próbáljon meg előre kihajtani belőle. A hátsó kerekeken átfordulhat a traktor és felborulhat. (2-29. ábra). Emelje fel vagy kapcsolja le a munkaeszközt és próbáljon KITOLATNI. Ha ez nem sikerül, akkor ki kell húzatni a traktort.
- Ha beragad egy árokba, akkor HÁTRAFELE próbáljon kijönni. Ha előre próbálkozik akkor azt lassan és óvatosan tegye..
- Ha függesztett munkagéppel emelkedően halad, akkor azt tolatva is teheti, lejtőn lefelé pedig előre haladjon..
- Homlokrakodóval szerelt traktorral előremenetben haladjon felfelé, lefelé hátramenetet is alkalmazhat. A terhet minél alacsonyabban kell tartani.
- A lejtőn lefelé a traktornak mindig sebességben kell lennie. Soha se hagyja a traktort üresben vagy kinyomott kuplunggal gurulni.

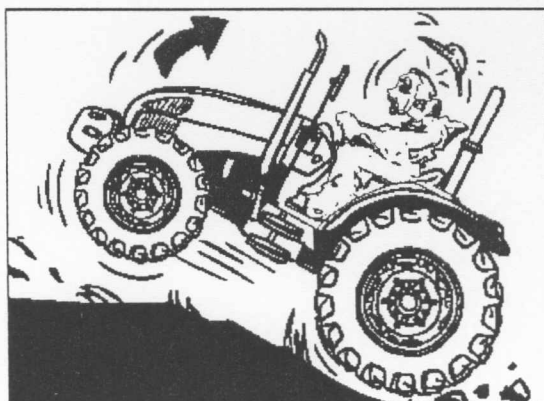

Fig 2-29

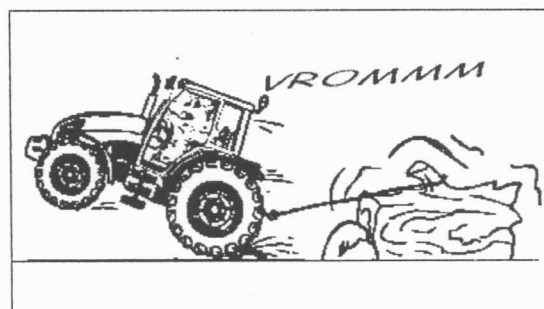

Fig.2-30

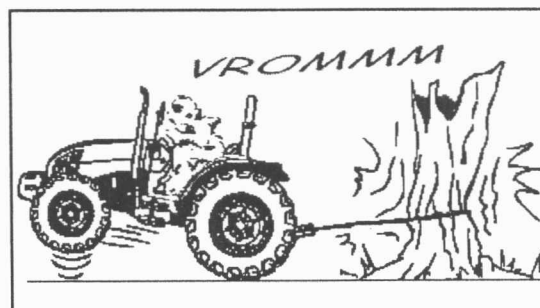

Fig.2-31

Általános üzemeltetési veszélyek

- Bizonyosodjon meg, hogy a TLT védősapka (2) és a TLT védőburkolat (1) a helyén van amikor a leajtást nem használja (2-32. ábra).
- Mielőtt csatlakoztatja, szereli vagy tisztítja a TLT hajtású munkaeszközt kapcsolja ki a hajtást, állítsa le a motort, vegye ki a kulcsot és bizonyosodjon meg arról, hogy a hajtómű leállt. (2-33. ábra)
- Bizonyosodjon meg arról, hogy minden védőburkolat és biztonsági felirat a helyén legyen.
- A TLT bekapcsolása előtt bizonyosodjon meg arról, hogy mindenki megfelelő távolságban van. A TLT folyamatos használata esetén tegye a sebességváltót üresbe, húzza be a kéziféket és támassza ki a traktor és a munkagép kerekeit.
- A TLT meghajtású gépet ne hagyja magára, csak miután a TLT-t kikapcsolta, a sebességváltót üresbe tette, a kéziféket behúzta, a motort leállította és a kulcsot kivette.
- NE használjon olyan adaptert, átalakítót amely meghaladja a TLT kuplungjának vagy a kardántengelynek a teljesítményét.
- A felső függesztőkar és az emelőkarok ne nyúljanak túl a meneten jelzett ponton.



FIGYELEM: Ne próbálja meg a hidraulikus összeköttetést szétkapcsolni vagy a TLT meghajtású munkagépet beállítani amikor a motor jár. Ez súlyos sérülést vagy halált okozhat (2-34. ábra).

- Vegyi anyagok használata esetén kövesse a gyártó utasításait a tárolással, felhasználással és ártalmatlanítással kapcsolatban.
- Rossz látási viszonyok között vagy sötétben kapcsolja be a traktor munkalámpáit és vezessen lassan. (Közúton kapcsolja ki a munkalámpákat, mert a hátsó fehér lámpa használata nem engedélyezett és megzavarhatja az ön mögött haladókat).
- A nyomtávolságot a lehető legszélesebbre állítsa be, amit a munkakörülmények megengednek. Az állítással kapcsolatban olvassa, el az "Üzemeltetés" fejezetben leírtakat.
- Lassítson ha egyenetlen vagy csúszós talajon halad vagy ha a növényzet akadályozza a kilátást.
- Nagy sebesség mellett ne kanyarodjon élesen vagy hirtelenül.

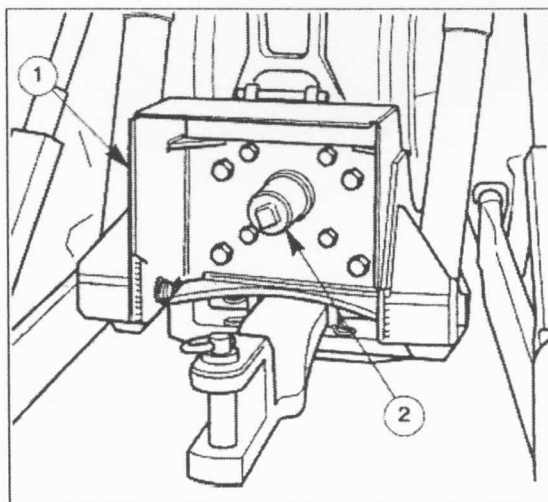

Fig.2-32

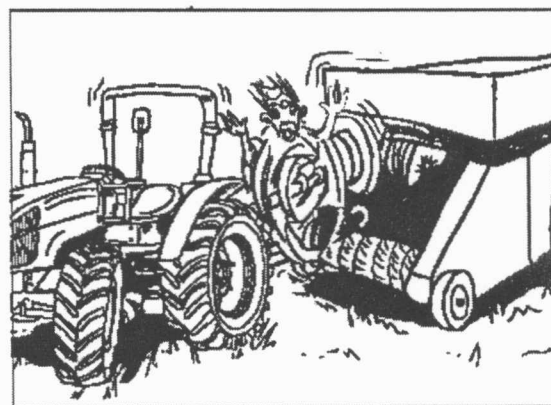

Fig.2-33

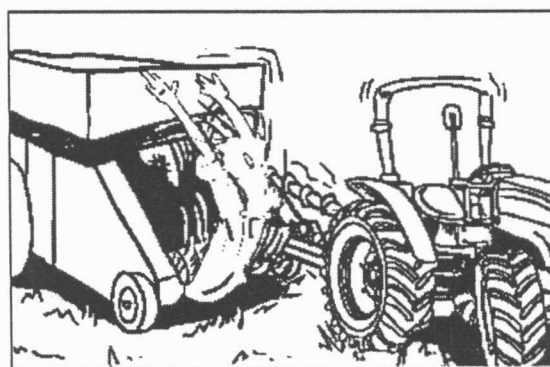

Fig.2-34

Biztonsági előírások

Munkagépek és munkaszerelekek



FIGYELEM: A homlokrakodóknak (kanál vagy villa) rendelkezniük kell védőberendezéssel amely megakadályozza, hogy a teher (bálák, cölöpök, palánkok, huzalhengerek, stb.) leforduljon az emelőkarokról és a kabinra essen, ahol megsértheti a vezetőt. Ne használja olyan célra a munkaeszközöket, amelyekre azok nem alkalmasak (2-37. ábra). A rakodógéppel végzett munka esetén vegye figyelembe a rakodógépre vonatkozó biztonsági utasításokat is.

- A hárompont felfüggesztésre és az oldalra szerelt gépek lényegesen nagyobb ívet írnak le kanyarodáskor, mint a vontatott gépek. Tartson nagyobb oldaltávolságot.
- Ha kapcsolt munkagépet vagy eszközt használ, akkor bizonyosodjon meg arról, hogy teljes körűen ismeri a kezelési utasítást és kövesse az abban leírt biztonsági szabályokat.
- Csak a vonóhorogon vontasson. Ettől eltérő csatlakozási ponton történő vontatáskor a traktor felborulhat (2-36. ábra).
- A vonóhorog helytelen használata miatt a traktor felborulhat, még akkor is, ha a vonóhorog megfelelően van beállítva.
- A csatlakoztatásokat vagy a vonószerkezetet NE terhelje túl. Használjon megfelelő pótsúlyokat a stabilitás fenntartása érdekében. Csak a vonóhorogra rögzítsen.
- Csak az előírásoknak megfelelően rakjon fel pótsúlyokat. Soha ne rakjon fel pótsúlyt a túlterhelés ellensúlyozására. Ekkor inkább csökkentse a terhelést.
- A biztonsági lánc segít a vontatott eszköz irányításában, ha a vonóhorog kapcsolat megszakad szállítás közben. A biztonsági láncot a vonóhoroghoz illetve a többi rendelkezésre álló rögzítési ponthoz csatlakoztassa. Bizonyosodjon meg arról, hogy a lánc hossza elegendő a kanyarodáshoz. A forgalmazójától szerezheti be a megfelelő hosszúságú láncot a vontatáshoz (2-35. ábra).

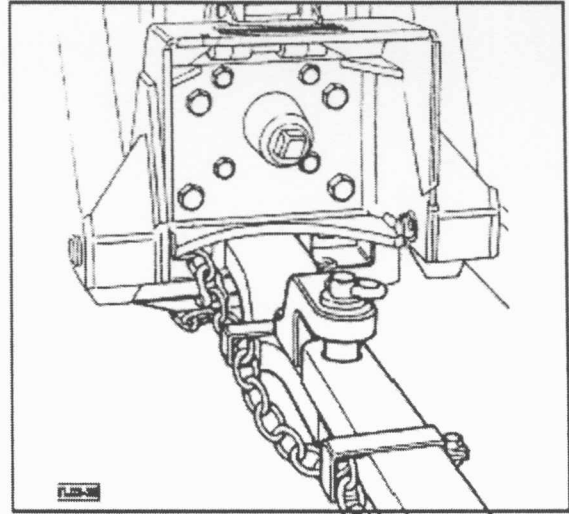

Fig.2-35

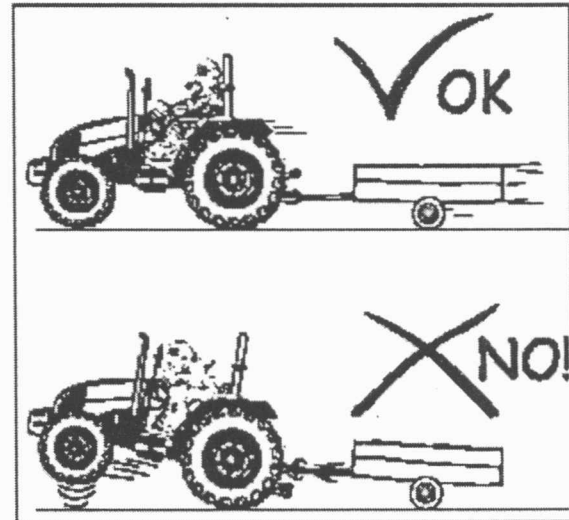

Fig. 2-36

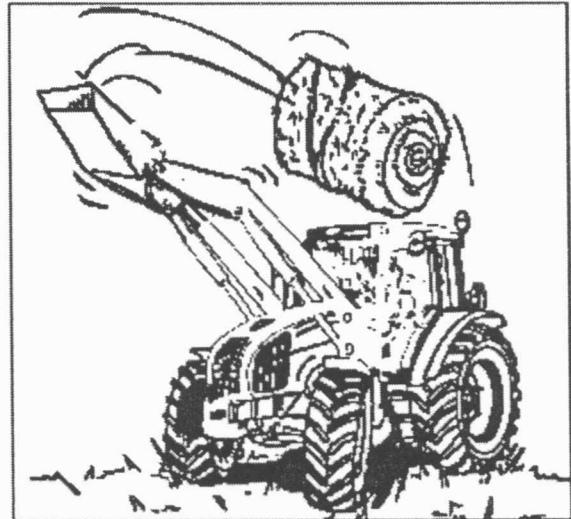

Fig.2-37

Közúti közlekedés

Mielőtt a közútra menne, a következő óvintézkedéseket tegye meg.

- Ismerje meg és tartsa be a helyi és országos traktorra vonatkozó közlekedési szabályokat.
- Kapcsolja össze a fékpedálokat.
- Helyezze a munkagépet szállítási helyzetbe és rögzítse azt.
- Állítson minden munkagépet a legkeskenyebb helyzetbe.
- Kapcsolja ki a TLT-t és a differenciálzárat.
- Bizonyosodjon meg, hogy a traktor és a munkagépek el vannak látva lassú jármű jelzéssel, ha azt a törvény előírja (2-38 és 2-39. ábra).
- Bizonyosodjon meg arról, hogy a jelzőszámló vagy jelzőfény a helyén van és jól működik.
- Ellenőrizze, hogy minden biztosító szeg a helyén legyen.
- Tisztítsa meg az összes világítóberendezést és ellenőrizze működésüket.
- A hárompont felfüggesztésre kapcsolt, valamint a gép oldalára erősített eszközökkel a gép fordulási sugara nagyobb, mint a vontatott eszközökkel. Fordulat előtt ellenőrizze az oldaltávolságot.

A KRESZ

Tartsa be a KRESZ előírásait a közúton



FIGYELEM: Ne szállítson személyeket a traktoron vagy a munkagépen.

- Bizonyosodjon meg arról, hogy ismeri a tervezett útvonalat.
- Éjjel és nappal használja a villogó jelzőfényt vagy a jelzőlámpát a közúton, kivéve ha azt a törvény nem írja elő (2-39. ábra).
- Vezessen óvatosan szállítási sebesség mellett, főleg akkor, ha a vontatmány nem rendelkezik fékkel.
- Tartsa be a traktorra vonatkozó helyi és nemzeti sebességkorlátozást.
- Különösen óvatosan vezessen havas vagy csúszós úton.
- Adjon elsőbbséget a közútra hajtáskor.
- Kereszteződéseknel lassítson.
- Fordulásnál és kanyarokban lassítson.

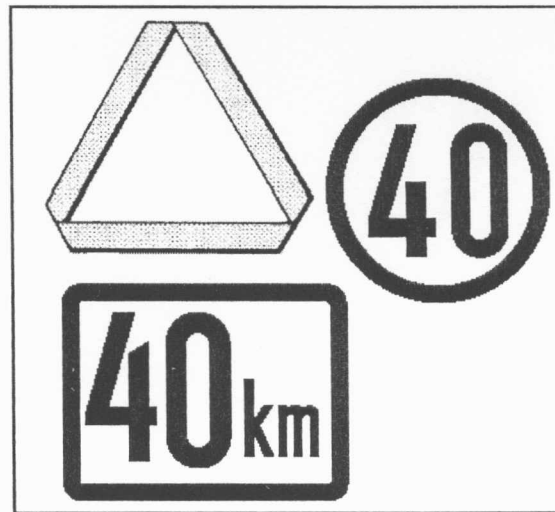

2-38. ábra – Használja a hazájában érvényes jelölést.

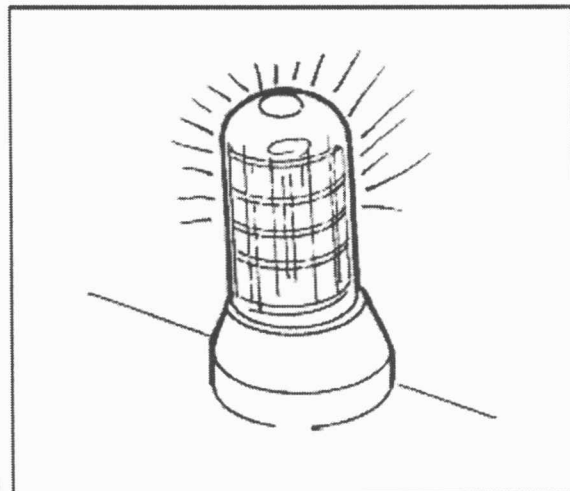

Fig.2-39

Biztonsági előírások

- Nagy ívben és lassan kanyarodjon.
- Jelezze manőverezési szándékát.
- Hegymenet előtt kapcsoljon alacsonyabb sebességfokozatba.
- Hagyja a traktort sebességben. Ne guruljon üresben vagy kinyomott tengelykapcsolóval.
- Ne akadályozza a szembejövő forgalmat.
- A kijelölt sávban haladjon, tartsa be a jobbra hajtás-ot.
- Ha a forgalom feltorlódott ön mögött, akkor húzódjon az út szélére és engedje elhaladni a járműveket.
- Vezessen defenzíven. Figyelje a többi vezető szándékait.
- Ha nehéz vontatmánnyal közlekedik kezdjen el előbb fékezni és fokozatosan lassítson.
- Figyeljen a felső akadályokra.

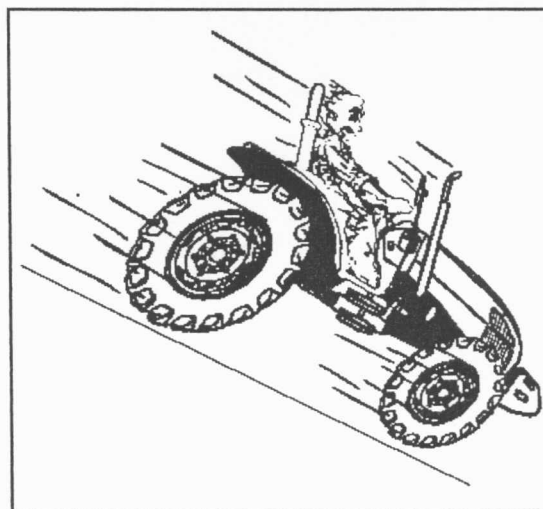

Fig.2-40

BIZTONSÁG - HASZNÁLAT UTÁN

Ha megáll valahol, akkor a traktort helyezze teljesen leállított állapotba, használja a kéziféket, kapcsolja ki a TLT-t, tegye a sebességváltót üresbe, az irányváltót a megállási helyzettől függően kapcsolja előre vagy hátramenetbe, tegye a munkagépet a talajra, állítsa le a motort és vegye ki az indítókulcsot MIELŐTT elhagyja a vezetőülést (2-41. ábra).

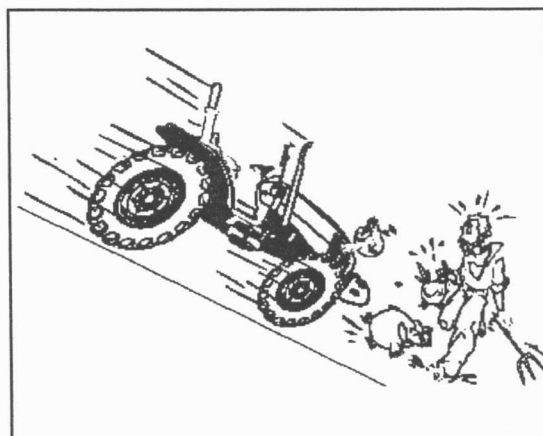

Fig.2-41

Biztonsági előírások

Kiegészítő megjegyzések

A következő megjegyzések kiegészítik a Kezelési és Karbantartási kézikönyvet abból a célból, hogy a traktora mindig biztonságosan, megbízhatóan és hatékonyan működjön.

A traktortorok olyan munkagépek működtetésére készültek, amelyek rendelkeznek vonószerkezettel, hárompont felfüggesztéssel és kardánhajtást igényelnek.

Annak érdekében, hogy a lehető legnagyobb vontatási teljesítményt lehessen elérni (főleg a 4 kerék meghajtású traktornál) be kell tartania a következő utasításokat, amelyek a tengelyterhelésre és a kerekek csúszására vonatkoznak.

Ha egy túlméretes munkagépet csatlakoztat, a túlterhelés tekintetében figyelemmel kell lennie a Kézikönyv és a forgalmazója által megadott utasításokra.

1 - Az első tengely terhelése 4 kerék meghajtás esetén

Az első tengelyre a traktor súlyának 40%-a jut munkagép nélkül; ezért a traktor elejére esetlegesen pótsúly felszerelése szükséges, hogy megfelelő legyen a tengelyterhelés.

Ha a traktor elejére munkagépet függeszt, akkor az első tengely terhelését mérleggel meg kell mérni; a maximális tengelyterhelésnek kevesebbnek kell lennie, mint az első tengely megengedett maximális terhelésének.

Ellenőrizze a Kezelési és Karbantartási utasításban a megengedett terhelést az első tengelyen.

2 - A hátsó tengely terhelése

A hátsó tengely terhelhetősége attól függően változik, hogy a traktor szállítja a terhet vagy vontatja.

Ha a traktor terhet szállít vontatás nélkül, akkor az abroncsoknak megfelelő teherbírásúaknak kell lenniük, meg kell bizonyosodni arról, hogy a méretük és minőségük megfelelő legyen.

Bizonyos körülmények között a hátsó kerekre pótsúlyt kell szerelni, azonban ez normál esetben nem szükséges, akkor kell, ha a talaj tapadása nem megfelelő.

Teljes terhelés esetén a traktor tömegének kevesebbnek kell lennie, mint a megengedett maximális terhelhetőség mindkét tengelyen, azaz az elsőn és a hátsón is egy időben.

3 - Pótsúly és kerékcsúszás

A kerékcsúszást meg kell mérni, hogy a traktor hatékonyan tudjon dolgozni a talajművelésben.

Átlagos talajon, jó üzemeltetési körülmények között a kerékcsúszásnak 4 és 10 % között kell lennie.

Laza talajon a kerékcsúszás meghaladhatja a 12%-ot.

Ha a kerékcsúszás ezeket az értékeket meghaladja, akkor óvatosan dolgozzon, mert a munkakörülmények gyorsan megváltozhatnak.

Bizonyos körülmények között pótsúlyokat kell felszerelni a kerékcsúszás csökkentése érdekében, azonban ez növeli az erőátvitel terhelését, ami csökkenti a traktor élettartamát.

A forgalmazója meghatározza azt önnek, hogy normál munkakörülmények között mekkora pótsúly szereljen fel.

Iker vagy szélesebb abroncsok alkalmazásakor jobb lesz a tapadás, azonban a megnövekedett terhelés miatt száraz és kötött talajon szintén megnő az erőátviteli rendszer terhelése.

Iker vagy szélesebb abroncsok használata csúszós vagy laza talajokon indokolt lehet, azonban vigyázni kell ebben az esetben a tengelyterhelés mértékére, mert nagyobb tapadású felszínen megsérülhet az erőátviteli rendszer.

Az erőátviteli rendszerben az egyetlen nyomatékhatároló a kerékcsúszás.

4 - Az első hajtás előnyei

A négy kerék meghajtás esetén az első kerekek sebessége meghaladja a hátsókét a jobb vontatási hatásfok érdekében.

Az első kerekek 1-4%-kal forognak gyorsabban.

Nagyobb különbség csak nagyon laza talajon engedhető meg.

A felszerelt gumiabroncsok biztosítják ezt a meghatározott többlet fordulatot. Ha lecseréli azokat, akkor ugyan olyan gyártmányút és méretút vásároljon, hogy megmaradjon a hajtási arány az első és hátsó tengely között.

Ha más gyártmányt, más méretút használ, vagy nem helyes az abroncs nyomása, akkor megváltozik a különbség aránya. Ez megnöveli az első tengely terhelését, jobban kophat az abroncs, szélsőséges esetben károsodhat az erőátviteli rendszer.

A traktor súlyának, az abroncsok nyomásának vagy méretének változtatása azt okozhatja, hogy a traktor pattogni fog. Ez nem csak a vezetőt zavarja a fülkében, hanem csökkenti a tapadást, növeli az abroncsok kopását, csökkenti az erőátvitel élettartamát.

Biztonsági előírások

5 - A gazdaságos TLT

Amint azt a Kezelési és Karbantartási kézikönyv bemutatja, a Gazdaságos TLT a nagy traktorok sajátossága, amely lehetővé teszi azt, hogy standard sebességnél alacsonyabb kardánfordulatot használjon.

Ez a megoldás csak akkor használható, amikor a kardán hajtású munkagép teljesítményigénye kicsi, mint például a permetezőgépek, rendszdrók, amelyek 30 kW-nál nem igényelnek többet.

A gazdaságos TLT nem igényli a maximális motorfordulatot, üzemanyag-takarékos.

Gazdaságos TLT használatánál győződjön meg róla, hogy a bemenő tengely fordulatszáma soha nem éri el az előírt fordulatszámot, pl 6 hornyú tengely esetén max 610 ford/perc, 21 hornyú tengely esetén max 1170 ford/perc.

6 - Munkavégzés lejtőn

A Kezelési és Karbantartási utasítás tájékoztatást nyújt a biztonságos munkavégzés feltételeiről lejtős területen.

Fontos tudnivaló, hogy nagy lejtőn az erőátviteli rendszer olajozottsága csökken. Ez azért van, mert az olaj előre vagy hátra összefolyik a hajtásházban.

A biztonságos munkavégzés érdekében speciális eljárásokra és extra kenésre van szükség.

A forgalmazója segítséget tud nyújtani, ha ön a gépet 15%-osnál nagyobb lejtőn használja.

7 - Hidraulika- vezérlés

A traktor hidraulika rendszere használható hidromotorok működtetésére.

Az ilyen alkalmazás során legyen figyelemmel arra, hogy a hidraulikaolaj felmelegszik, a traktor hűtőrendszere nem elegendő esetleg az olaj visszahűtésére.

Néhány ilyen alkalmazás esetén meg kell növelni a hűtési kapacitást. Ellenőrizze az olaj hűtésének határfokát ilyen munkák során, mert a felmelegedett, szűretlen olaj károsíthatja a hidraulikarendszert.

8 - Nehéz terhek vontatása (pótkocsi, stb.)

Ha nehéz terhet vontat nagy sebességgel, akkor szükséges lehet kiegészítő fékrendszerre (pl.: pótkocsi-fék) és pótsúlyokra a hátsó tengelyen a megfelelő fékerő biztosítása érdekében.

A további szükséges megoldások megismerése érdekében forduljon forgalmazójához.

9 - A tengelykapcsoló kezelése

A legtöbb mechanikus váltóval felszerelt traktor száraz tengelykapcsolóval van ellátva.

Mivel sebességváltáskor a tárcsa megcsúszik az kopik és hő keletkezik. A tengelykapcsoló élettartamának növelése érdekében ne terhelje túl a gépet, induláskor ne pörgesse túl a motort.

Nehéz teher vontatásakor a nagy motorfordulat és a tengelykapcsoló csúsztatása felmelegíti a tárcsát, ami csökkenti a tárcsa élettartamát.

10 - További utasítások a kezelőnek

A Kezelési és Karbantartási utasításban foglalt betartásával mindig biztonságosan üzemeltetheti a traktort.

Ha a traktort mások is rendszeresen vezetik, akkor bizonyosodjon meg arról, hogy ők is ismerik a munkavédelmi előírásokat.

Utasok csak abban az esetben utazhatnak a traktoron, ha pótülés van beszerelve és a biztonsági övet bekötötték.

Tilos bárkit is a traktor külső berendezéseire szállítani.

Ez azért van, mert a biztonsági bukókeret csak az abban utazókat védi meg.

A biztonsági bukókerettel szerelt traktorban még pótülésben sem ajánlott az utasok szállítása.

11 - A fülke vegyi szűrői

A vegyi szűrő alkalmazása a légkondicionáló berendezésben növeli az ön biztonságát, azonban így is minden esetben olvassa el és tartsa be a kemikáliák használati utasítását.

FIGYELEM: KEMIKÁLIÁK HASZNÁLATA ESETÉN SZÜKSÉG LEHET A SZEMÉLYI VÉDŐFELSZERELÉSEK ALKALMAZÁSÁRA IS.

Kövesse a vegyszerek és a szűrő útmutatójában leírt utasításokat.

12 - Akkumulátor

Jelzés az akkumulátor fedelén

A halláskárosodás kockázata

A zaj jellege és mértéke.

A zaj nem más, mint nyomásingadozás egy összenyomható közegben, a levegőben, amit egy természetes test (erőforrás) kelt és gyakran nem kívánatos, zavaró érzetet jelent. A zajt a következőkkel jellemzik:

- **A zaj erőssége:** A nyomásváltozás hanghullámának mértékét fejezi ki. Decibelben mérik, megduplázva a zaj erősségét, vagyis az energiát, mely a fület éri.
- **A zaj frekvenciája:** A nyomásingadozások számát fejezi ki egy másodpercre vetítve; Hertz (Hz) ben mérik. Az éles hangok magas frekvenciájúak (2000-4000 Hz, vagy még több), míg a mély hangok alacsony frekvenciájúak (250 Hz, vagy kevesebb).

A halláskárosodás kockázatának mérése.

Minél erősebb a zaj és minél tovább tart, annál nagyobb a károsodás veszélye.

Kétféle mérési mód létezik:

- **LAeq (Azonos folyamatos hangerő A):** Olyan hangszínmérés, mely figyelembe veszi a hang ingadozását és a fül érzékenységének változását a különböző frekvenciák iránt. A LAeq-t hangerőméréssel számítják.
- **PEL (Személyi károsodás mértéke):** Olyan mérési módszer, amely párhuzamosan veszi figyelembe a hangerősségeket és az időt, melyet a munkás a gép mellett töltött zajos körülmények közt. A PEL-t matematikai módszerrel számolják.

Zaj okozta károsodások

Halláskárosodás

A túl nagy zaj nagyothallást, vagy siketséget okoz, mivel károsítja a hangérzékelőket azáltal, hogy az idegek a mechanikai hanghullámokat átalakítják idegrezgésekké, melyek az agyba futnak, vagyis meghatározzák az akusztikai érzékelést.

A hangérzékelők nem pótolhatók, vagyis ha megsemmisülnek, az károsodás visszafordíthatatlan. A nagyothallás csak fokozódik, ha a zaj nem csökken, de még akkor is, ha megszűnik.

Mindezen felül a dolog kétoldalú, hiszen a bűgő, vagy fűtyülő hangokhoz hozzáadódik a személyes tűrőképesség csökkenése az erős zajok iránt.

A károsodás igen alattomos, mivel lassan, észrevehetetlenül fejlődik: a kezdeti szakaszban, amikor csökken bizonyos hangok érzékelésének ereje, pl.: zene, csengő, vagy a beszédhang olyan környezetben, ahol háttérzaj van. Ilyenkor a halláskárosodás csak audiometriai méréssel deríthető fel.

A nagy erejű rövid ideig ható vibráló hangok nagyon károsak, mivel a fül képtelen védekezni az ilyen hatások ellen.

A nagyothallás általában csak hosszú évek múlva jelentkezik és a PEL-től (a kockázat 80dbA alatt szinte 0) valamint a személyes adottságtól is függ. Gyógyíthatatlan betegség: az egyetlen hatékony védekezés a megelőzés.

Egyéb hatások

A zaj nem csak a hallást károsítja. A 70dbA-t meghaladó zajok stresszt okoznak a központi idegrendszerben, s ennek vegetatív idegrendszeri reakciója a felelős számos szív és érrendszeri, valamint gyomor, illetve bélbetegségért.

Mint például: gyomorsav túlermelés, pulzusszám emelkedés, a látás romlása, valamint a reflexidő megnövekedése, rossz közérzet, fáradékonyság, kimerültség.

A fenti hatások szintén veszélyesek, mivel számos baleset okozói lehetnek.

Egyéni védőfelszerelések a zaj ellen

A védőfelszerelések csillapítják a levegő által közvetített hangok energiáját.

Ezeket a felszereléseket akkor kell használni, amikor a zaj csökkentésére nincs más lehetőség.

Különböző lehetőségek vannak, más-más tompítóerővel: bukósisak, fülvédő, fül dugó. (2-42. ábra).

A legjobban a bukósisak és a fülvédő csillapítja a zajt, de méretük miatt viseletük kényelmetlen. Éppen ezért a védekezés szempontjából csak rövid ideig (max. 2 óra) bizonyulnak tökéletesnek.

A fül dugót sokkal tovább lehet használni, viseletük elterjedtebb a munkavégzés hossza és a gyakran kevésbé erős zaj miatt.

Mindig viseljen megfelelő védőfelszerelést hallásának védelmére, amennyiben az átlagos napi zajszint eléri, vagy meghaladja a 85dbA-t.

Olvassa el a műszaki adatok c. fejezet zajszintekről szóló részét, amelynek adatait pillanatméréssel mértük a törvény adta módszerrel egyetemben.

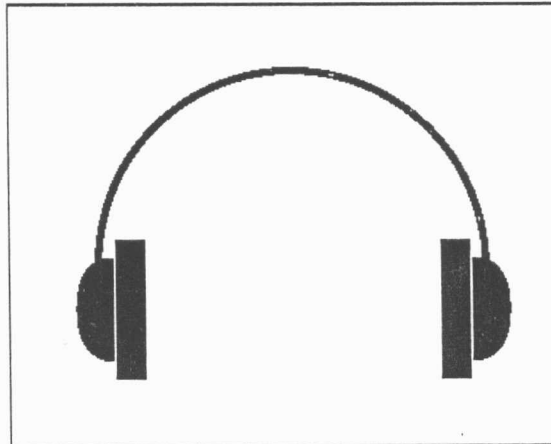
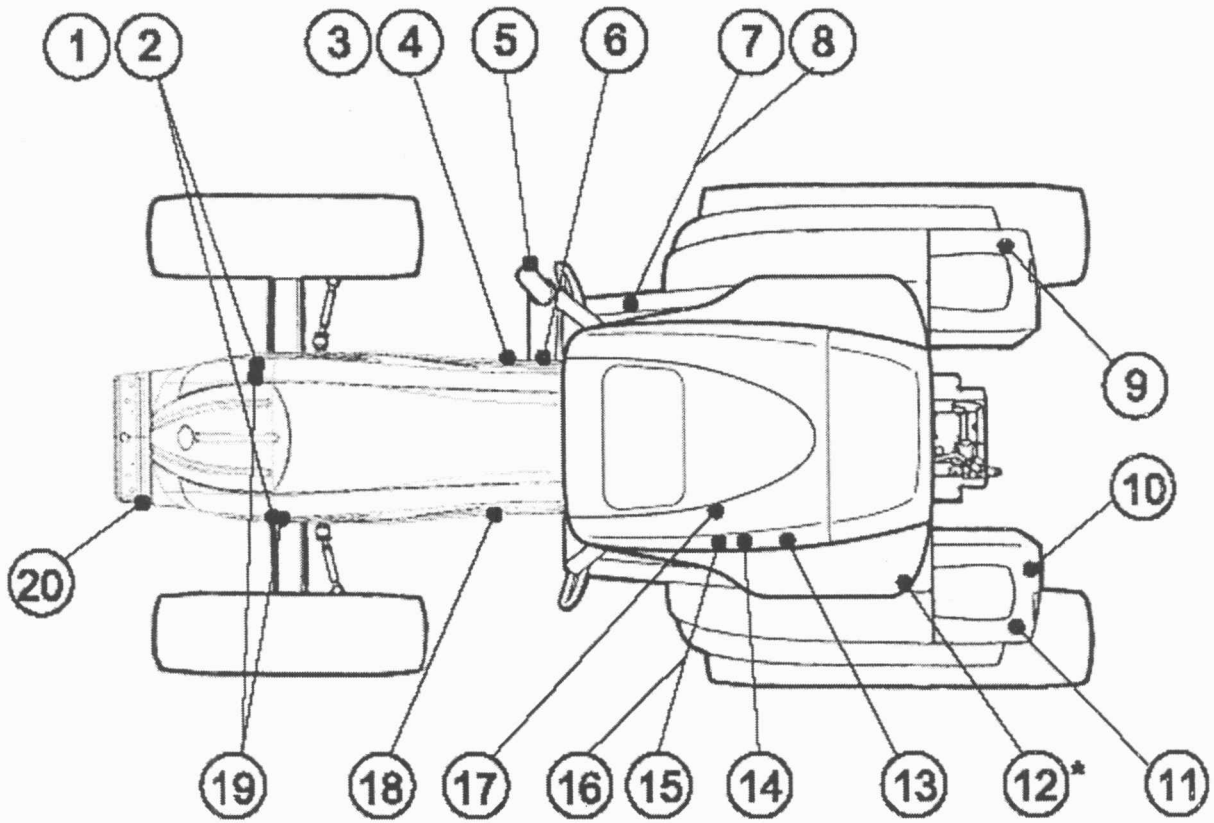

Fig.2-42

A BIZTONSÁGI FELIRATOK HELYE A TRAKTORON a WEO piacokon

2-43. ábra – A biztonsági feliratok elhelyezése



* Csak a vezetőállásos traktorokon

FELIRAT 1

A hűtő bal és jobb oldalán vagy a burkolaton.

FIGYELEM: BECSÍPÓDÉS VESZÉLYE. Járó motor mellett tartsa távol a kezét a ventilátortól. Mindig legyenek a helyükön a védőlemezek és burkolatok.



FELIRAT 2

A hűtő mindkét oldalán vagy a szívócsövön.

FIGYELEM: BECSÍPÓDÉS VESZÉLYE. Tartsa távol a kezét a mozgó alkatrészekről, óvatosan mozogjon az ékszíjtárcsák közelében. Mindig legyenek a helyükön a védőburkolatok.



FELIRAT 3

Az önindítón.

VESZÉLY: ÁRAMÜTÉS VESZÉLYE. *NE zárja rövidre az áramkört a motor indításához. Ez a művelet veszélyezteti egészségét. Csak a vezetőülésből indítson.*

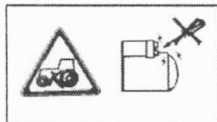

FELIRAT 6

A fékolaj-tartály mellett.

FIGYELEM: A FÉKRENDSZER SÉRÜLÉST OKOZHAT. *Olvassa el figyelmesen a Kezelési és Karbantartási utasítást javítás előtt.*

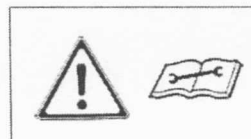

FELIRAT 4

Az önindítón.

FIGYELEM: ÁRAMÜTÉS VESZÉLY. *Mindig szerelje le a negatív sarut amikor javítást végez az elektromos rendszeren.*

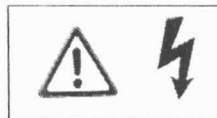

FELIRAT 7

A jobb oldali fellépőn.

FIGYELEM: ZÚZÓDÁSVESZÉLY. *A beszállást és a kiszállást a bal oldali ajtón át végezze. Ha a traktorba a jobb oldalon száll be vagy ki, akkor ne érintse meg a kezelőszerveket.*



FELIRAT 5

A kipufogó burkolatán.

VESZÉLY: MAGAS hőmérsékletű felület. *Tartson elegendő távolságot a meleg felületektől. Tartsa a védőburkolatokat a helyükön, amikor a motor jár.*



FELIRAT 8

Az akkumulátor tartón.

FIGYELEM: ÁRAMÜTÉS VESZÉLYE. *Mindig vegye le a negatív sarut mielőtt a pozitívhoz nyúl, vagy javítást végez az elektromos rendszeren.*



FELIRAT 9

A bal hátsó sárvédőn elektronikus emelőrendszer vezérlés esetén.

VESZÉLYÜTÉS ÉS EGYÉB SÚLYOS BALESETEK VESZÉLYE. *A traktor oldalánál álljon, amikor a hidraulikát kívülről működteti. SOHASE ÁLLJON a traktor és a munkagép közé - a munkagép megütheti.*



Biztonsági előírások

FELIRAT 10

A bal hátsó sárhányó belső részén.

VESZÉLY: BECSÍPÓDÉS VESZÉLY. *Maradjon távol a forgó alkatrészekről. Vigyázzon, hogy a kardántengely vagy a TLT ne kapja el. Ne távolítsa el a meghajtásokról a védőburkolatokat.*



FELIRAT 13

A vezetőfülke bal oldalán, ha nincs pótülés vagy bukókeret.

FIGYELEM: SÉRÜLÉS VESZÉLY. *NE engedjen senkit sem a sárhányón vagy a vontatmányon utazni.*



FELIRAT 11

A bal hátsó sárvédőn elektronikus vezérlés esetén.

VESZÉLY: ÜTÉS ÉS EGYÉB SÚLYOS BALESETEK VESZÉLYE. *A traktor oldalánál álljon, amikor a hidraulikát kívülről működteti. SOHASE ÁLLJON a traktor és a munkagép közé - a munkagép megütheti.*



FELIRAT 14

A bukókereten vagy a vázon biztonsági öv esetén.

FIGYELEM: ZÚZÓDÁS VESZÉLYE. *A biztonsági övet mindig be kell kapcsolni, ha a biztonsági keret függőleges helyzetben van.*



FELIRAT 12

A biztonsági kereten, bukókeretes típusok esetén

FIGYELEM: BORULÁSVESZÉLY. *A bukókeretet mindig szerelje fel, amikor munkát végez. Soha ne használja a traktort a bukókeret nélkül.*



FELIRAT 15

A vezetőfülkében a bal sárhányón.

VESZÉLYFELBORULÁS ÉS MELSÉRÜLÉS VESZÉLYE. *Ha felborul a traktor, akkor fogja erősen a kormányt. NE próbálja meg kiugrani a traktorból.*



Biztonsági előírások

FELIRAT 16

A vezetőfülkében vagy a bal sárhányón a vezetőállásos traktorokon.

FIGYELEM: **VESZÉLY.**
Olvassa el a biztonsági és üzemeltetési utasításokat a Kezelési és Karbantartási utasításban.

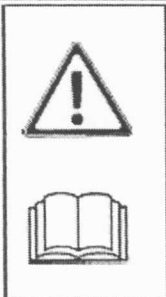

FELIRAT 18

A hűtőn.

VESZÉLY: MAGAS NYOMÁSÚ GŐZ ÉS FORRÓ VÍZ. Óvja az arcát. A hűtő nyomás alatt van amikor a motor jár. A hűtősapkát óvatosan vegye le, amikor a motor hideg.



FELIRAT 17

A kézifék közelében

FIGYELEM: **ZÚZÓDÁS**
VESZÉLYE. Amikor a traktorral megáll, mielőtt kiszáll, mindig húzza be a rögzítőféket.

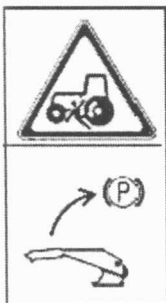

FELIRAT 19

A hűtő mindkét oldalán.

FIGYELEM: FORRÓ FELÜLET, MEGÉGETHETI A KEZÉT. A meleg részekről tartsa magát távol. Mindig legyenek a helyükön a védőburkolatok, amikor a motor meleg.



FELIRAT 20

Az első rakodó közelében

VESZÉLY: VIGYÁZZON A FÜGGŐ TEHERRE. Tartson kellő biztonsági távolságot.

